

# LÆRINGSMILJØUTVALGET(LMU)

Læringsmiljøutvalget ved UiB er oppnevnt i henhold til  
Lov om universiteter og høyskoler § 4-3.

## Innkalling til møte i Læringsmiljøutvalget (LMU) – møte 4 2018

Tid: 13. september, kl. 09.00-12.00.

Sted: Det samfunnsvitenskapelige fakultet, Møterom 9. etasje, Lauritz Meltzers hus

### Sakliste:

**I Godkjenning av innkalling og dagsorden**

**II Godkjenning av referat fra møtet 09.04.2018**

**Sak 30/18 Konstituering av Læringsmiljøutvalget H-18/V-19**

*Vedtakssak*

**Sak 31/18 Årsrapport fra Læringsmiljøutvalget**

*Vedtakssak*

**Sak 32/18 Studentenes helse- og trivselsundersøkelse 2018**

*Drøftingssak – Presentasjon ved Hege Råkil*

**Sak 33/18 Studiestart og fadderuken**

*Drøftingssak*

**Sak 34/18 Prosjektrapport og tiltaksplan – Tilrettelegging for studenter med nedsatt funksjonsevne**

*Vedtakssak*

**Sak 35/18 Barrierer i høyere utdanning for personer med nedsatt funksjonsevne – Rapport fra BUFDIR**

*Drøftingssak*

**Sak 36/18 Evalueringsrapport fra Oxford Research – Ordningen med LMU-er**

*Orienteringssak*

**Sak 37/18 Fysiske læringsarealer for fremtiden- rapport fra arbeidsgruppen for fysisk læringsmiljø**

**Sak 38/18 Besøk ved Det samfunnsvitenskapelige fakultet**

*Drøftingssak*

**Sak 39/18 Eventuelt**

**Sak 40/18 Orienteringssaker**

Kommende saker i LMU:

- [Høring](#) om endringer i uhl.: Studentombud, trakassering, seksuell trakassering, tilrettelegging
- Klager på læringsmiljøet V-18
- Rapport om Si Fra-systemet
- Oppfølging av handlingsplanen for styrking av læringsmiljøet
- UiBs tilpasning til GDPR (usikkert om denne bør i LMU i tillegg til UU)
- Tiltak og tilpasninger som følge av likestillings- og diskrimineringsloven, særlig forskriften om universell utforming av IKT
- Videre oppfølging av retningslinjene om mobbing/trakassering m.v.
- Videre oppfølging av ruspolicy
- Muligheten for lokal læringsmiljøforskrift

## Referat fra møte i Læringsmiljøutvalget (LMU) – møte 3 2018

# LÆRINGSMILJØUTVALGET(LMU)

Læringsmiljøutvalget ved UiB er oppnevnt i henhold til  
Lov om universiteter og høyskoler § 4-3.

## Referat fra møte i Læringsmiljøutvalget (LMU) – møte 3 2018

Tid: 13. juni, kl. 09.00-12.00.

Sted: Det psykologiske fakultet, Rom 446, Christies gate 12, 4. etasje, Inst. for samfunnspsykologi

Til stede:

Natalie Johnsen, Even Berge, Thomas V. Kalvik, Runa Jakhelln, Stian S. Magelssen (vara), Nikolai Klæboe, Oddrun Samdal, Erlend Grønvold, Tobias Bashevkin, Sylvi Leirvaag, Karl Harald Søvig, Christen Soleim, Tore Burheim, Anni-Sofie Geithus

Forfall: Tonje Vaage, Hege Råkil, Trude Færevaag

Til stede fra fakultetet: Bente Wold, Ørnulf Lillestøl, Marit R. Bjerke (sak 27)

Til stede fra Universell: Bjørnar Kvernevik

Fra sekretariatet: Per Gunnar Hillesøy

### Sakliste:

#### I Godkjenning av innkalling og dagsorden

Innkallingen ble godkjent. Dagsordenen ble godkjent, med den endringen at sak 27 ble flyttet fram til starten av møtet.

#### II Godkjenning av referat fra møtet 09.04.2018

Referatet ble godkjent.

#### Sak 20/18 Læringsmiljøutvalgets møteplan for H-18/V-19

##### *Vedtaks sak*

Forslaget til møteplan ble godkjent, med den endringen av møte 3 høsten 2018 ble flyttet til 6. desember kl 1230-1530.

Møteplanen for H-18 og V-19 er dermed slik:

Torsdag 13. september	9-12
Onsdag 31. oktober	9-12
Torsdag 6. desember	1230-1530
Onsdag 30. januar	9-12
Torsdag 28. mars	9-12
Onsdag 12. juni	9-12

## **Sak 21/18    Ruspolicy for studenter. Ny behandling.**

### *Vedtakssak*

Det kom følgende innspill i debatten:

- Det er bra med ulike policyer for ansatte og studenter. Innledningene og informasjonen ellers må tilpasses nettpubliserings.
- Er setningen om alkoholbruk på vanlig dagtid strengt nødvendig?
- Setningen bør stå, særlig med tanke på studentpubene, som bør ha et annet fokus enn alkoholserving på dagtid.
- Det er greit med noe fleksibilitet i kjørereglene, bl.a. med tanke på reising i utlandet og møter med andre kulturer.

### **Vedtak:**

Læringsmiljøutvalget vedtar de foreslåtte kjørereglene om rusmiddelbruk og studenter, med de endringene som kom fram i møtet. Studieadministrativ avdeling bes arbeide videre med saken, med sikte på en helhetlig strategi og tiltakspakke.

## **Sak 22/18    Klager på læringsmiljøet høsten 2017**

### *Vedtakssak*

Det kom følgende innspill i debatten:

- EIA har ansatt arealkoordinator, som fra høsten vil etablere systematisk
- Saken om lærere på HF som hadde kommet med uheldige kommentarer trenger utdyping. Sekretæren orienterte om kontakten med fakultetet. Fakultetet bes forsikre seg om at studentene er tilfreds med utfallet.

### **Vedtak:**

Læringsmiljøet tar saken til orientering.

## **Sak 23/18    Retningslinjer for mobbing og trakassering. Videre prosess.**

### *Orienteringssak*

Det ble opplyst at den planlagte behandlingen i AMU ikke blir i september, men i oktober. For øvrig tok utvalget saken til orientering.

## **Sak 24/18    Tilrettelegging for studenter – Behov for nye regler/praksiser**

*Drøftingssak. Universell vil bidra.*

Bjørnar Kvernevik fra Universell innledet. Hans presentasjon ligger ved referatet i pdf-format.

Noen stikkord fra hans innledning:

- Ved valg av tiltak, må LMU og andre vurdere hvilke behov som finnes, hva slags virkning et tiltak kan ventes å få, og praktiske og økonomiske konsekvenser.
- Standardisering kan være hensiktsmessig, til en viss grad. Eksempler på standardiserte tiltak kan være erklæringer, handlingsplaner og flytskjema. Også såkalt «one stop shop», dvs. en adresse der man henvender seg.

Innspill fra LMU:

- Studentutvalgene har lite kunnskap.
- Det er ulike nivåer for saksbehandling. For eksamen er både SA og institutt/fakultet involvert på ulike måter.
- Det pågår et prosjekt, der en student med egne erfaringer med funksjonsnedsettelse skal rapportere om disse, og foreslå tiltak.
- Det er i alle tilfeller utfordringer med likebehandling, både ved at noen får tilrettelegging som andre ikke får, og mellom de som får tilrettelegging.
- Finnes det felles retningslinjer på tvers av institusjoner? Svaret er at det ikke gjør det.
- Tilrettelegging i hverdagen har vært for tilfeldig og ustrukturert. Det er behov for opplæring og kompetanseheving. Autismespekteret har bydd på utfordringer.
- 

**Sak 25/18 Læringsmiljøutvalgets innspill til budsjett for 2019**

*Drøftingssak*

- Villaen er en utfordring med tanke på universell utforming. UiB har ikke fått gjennomslag for det ønskede arealet.
- Bør det skaffes flyttbart teleslyngeutstyr?
- Det kan være behov for å leie lokaler for å møte behov.
- Universelt utformede arbeidsplasser for studentene. Det kan være særlige behov for noen grupper, så som personer som er spesielt lydømfintlige.
- Auditorier er i liten grad tilrettelagt for interaktive læringsformer.
- UiB bør se til NTNU, som har et større prosjekt på gang.
- Engelskspråklige skilt; er ikke alt like relevant?
- Merking av trappekanter etc. bør gå raskere enn det gjør.
- AV-oppgradering bør poengteres.

**Sak 26/18 Læringsmiljøprisen for 2018**

*Vedtaks sak*

- Det er positivt med flere forslag på studieadministrativt personell. LMU bør gi særlig anerkjennelse til studieadministrasjonen på institutter og fakulteter.

- Utdelingen bør skje på en arene der studentrepresentanter, særlig fra de som sendte nominasjonen, er til stede. Det er viktig med oppmerksomhet, og her bør det mobiliseres før utdelingen.

Vedtak: Læringsmiljøutvalget slutter seg til juryens innstilling, og vedtar å tildele Læringsmiljøprisen for 2018 til biORAKEL, ved Institutt for biovitenskap, Det matematisk-naturvitenskapelige fakultet.

## **Sak 27/18 Besøk ved Det psykologiske fakultet**

### *Drøftingssak*

Dekan Bente Wold orienterte innledningsvis. Hun opplyste at Kurérbar – et sosialt samlingssted for studentene – nå er i drift i første etasje i Christies gate 12. Fakultetets infoser er også flyttet til Christies gate 12, og er dermed mye nærmere studentene enn tidligere. Fakultetet har registrert noen ønsker fra studentene som særlig viktige: Medvirkning, tilbakemelding på oppgaver og tidlig kontakt med faglærere. Det har også vært en del saker om lesesalsplasser, jf. nedenfor. Når det gjelder tilbakemelding på oppgaver og kontakt med faglærere, er dette et ressurs spørsmål, og fakultetet venter ikke å få tilført nye ressurser. De må se på bruken av ressursene de har. Når det gjelder medvirkning, jobber fakultetet med å få studentrepresentasjon i alle organer der det skal være. Ledelsen legger også stor vekt på direkte kontakt med studentene.

Lesesaler har kommet opp i flere sammenhenger. Fakultetet har merket seg at det er en del studenter fra andre fakulteter som bruker plasser i Christies gate 12. Ellers har studenttallet økt, og det gir plassutfordringer. Det viktigste tiltaket her er forbedrede timeplaner. Fakultetet har registrert noe bekymring blant studentene når det gjelder den kommende helseklyngen, herunder om lesesalsdekning. Her er det likevel noe motstridende meldinger fra studentene om lesesalsdekning og –behov. Det er ikke gitt at flere lesesalsplasser alltid er det beste. Alternativer kan være små rom og «steder å sette seg.» På spørsmål om arbeidsplasser for oppgaveskrivende studenter, ble det svart at dette er tatt opp på studentlunsj. Det var enighet om at studentene selv lager og håndhever retningslinjer for dette.

Det har vært jobbet mye med master i psykologi, der studentene har savnet en egen identitet for studiet.

## **Sak 28/18 Eventuelt**

Ingen saker

## **Sak 29/18 Orienteringssaker**

Ingen saker

**UNIVERSITETET I BERGEN  
LÆRINGSMILJØUTVALGET(LMU)**

**Sak 30/18      Konstituering av Læringsmiljøutvalget**

Notat fra Studieadministrativ avdeling  
*Vedtaks sak*

## Notat

**Til: Læringsmiljøutvalget**  
**Fra: Studieadministrativ avdeling**  
**Møte: 13. september 2018**  
**Sak: Konstituering av Læringsmiljøutvalget**

---

### Bakgrunn

a) I følge UH-lovens § 4-3 og LMUs regler § 2, skal LMU hvert år velge leder vekselvis blant de tilsattes og studentenes representanter. De ansatte, ved viserektor Oddrun Samdal, har hatt lederfunksjonen i ett år, og det skal av den grunn nå velges leder blant studentrepresentantene.

Forslaget er at leder for Studentparlamentets arbeidsutvalg, Nikolai Klæboe, blir leder for Læringsmiljøutvalget for studieåret 2018-2019.

Som utvalget vedtok i 2015, skal det også velges en nestleder. For studieåret 2018-2019 foreslås at viserektor Oddrun Samdal velges som nestleder.

b) Videre har to av varamedlemmene for de ansattes representanter forlatt sine stillinger, og må erstattes. Det gjelder disse:

- Vara for Eiendomsdirektøren, Ove Botnevik, foreslås erstattet av Elin Horntvedt
- Vara for IT-direktøren, Wenche Vårdal, foreslås erstattet av Bjørn Tore Sund
- Vara for SA-direktøren, Ingvild Greve, foreslås erstattet av Torunn Valen

Vedtaket om dette må gjøres av rektor, som har oppnevnt de tidligere varamedlemmene.

c) I reglene for LMU heter det at alle medlemmer skal ha personlig varamedlem. Dette er i dag praksis for de ansatte, med unntak for viserektor. I forrige periode tok daværende nestleder Natalie Johnsen uformelt opp spørsmålet om personlig vara er tjenlig for studentrepresentantene. Ettersom dette er en gruppe som er sammensatt etter helt andre kriterier enn ansattrepresentantene, antas det å være enklere og mer hensiktsmessig at varaene oppnevnes som gruppe uten tilknytning til bestemte faste medlemmer. Dermed kan varaer innkalles etter prioritet når faste medlemmer har forfall. Det foreslås en endring i LMU-reglene i tråd med dette. En slik endring må vedtas av styret.

### Forslag til vedtak:

- a) Læringsmiljøutvalget vedtar at Nikolai Klæboe blir leder for Læringsmiljøutvalget i studieåret 2018-2019. Som nestleder for samme periode velges Oddrun Samdal.
- b) Læringsmiljøutvalget foreslår at Elin Horntvedt oppnevnes som nytt varamedlem for Even Berge, Bjørn Tore Sund som nytt varamedlem for Tore Burheim, og Torunn Valen som varamedlem for Christen Soleim.
- c) Læringsmiljøutvalget foreslår at endringer i Regler for Læringsmiljøutvalget, § 2, andre ledd, slik at første, andre og tredje setning til sammen lyder (forslag til ny tekst understreket):  
«Utvalget oppnevnes av rektor. Det skal oppnevnes personlige varamedlemmer for de ansattes representanter. For studentrepresentanter oppnevnes like mange varamedlemmer som faste medlemmer.»

03.09.18 PEH



**UNIVERSITETET I BERGEN  
LÆRINGSMILJØUTVALGET(LMU)**

**Sak 31/18**

**Årsrapport fra Læringsmiljøutvalget**

Notat fra Studieadministrativ avdeling  
*Vedtaks sak*

## Notat

**Til: Læringsmiljøutvalget**

**Fra: Studieadministrativ avdeling**

**Møte: 13. september 2018**

**Sak: Årsrapport fra Læringsmiljøutvalget**

---

## Bakgrunn

Vedlagt følger utkast årsrapport for Læringsmiljøutvalget for studieåret 2017-2018. Årsrapporten legges fram for LMU til godkjenning.

Utvalget har hatt 6 møter i løpet av studieåret og behandlet 46 saker.

Årsrapporten går nærmere inn på følgende saker som har preget sakslistene dette året:

- Dialogmøter med fakultetene
- Helhetlig læringsmiljø
- Retningslinjer for mobbing, trakassering m.v. av studenter
- Systemer og rutiner for mottak og behandling av klager m.v. fra studentene
- Ruspolicy for UiB
- Studiestart og fadderuken
- Læringsmiljøprisen

### **Forslag til vedtak:**

Læringsmiljøutvalget vedtar årsrapporten for studieåret 2017–2018. Kommentarer som eventuelt kommer fram i møtet blir lagt til rapporten.

Læringsmiljøutvalget ber om at rapporten blir oversendt universitetsstyret for videre behandling.

04.09.18 PEH

# UNIVERSITETET I BERGEN LÆRINGSMILJØUTVALGET (LMU)

Læringsmiljøutvalget ved UiB er oppnevnt i henhold til  
Lov om universiteter og høyskoler § 4-3 (3)

## Årsrapport for 2017-2018

### 1. Oppretting av utvalget

I forbindelse med innføringen av Kvalitetsreformen og revisjon av Lov om universiteter og høyskoler, ble institusjonene pålagt å etablere egne læringsmiljøutvalg (LMU). Utvalgene skal sikre at lovens bestemmelser i § 4-3 om studentenes læringsmiljø blir gjennomført. I møtet 12. juni 2003 ble forslaget til retningslinjer og sammensetning av et Læringsmiljøutvalg ved Universitetet i Bergen godkjent av universitetsstyret. Utvalget har vært i funksjon siden 7. oktober 2003. Etter forslag fra Læringsmiljøutvalget, behandlet universitetsstyret et utkast til endringer i utvalgets mandat på et møte i september 2009. Endringene var motivert ut i fra et ønske om at LMU skal spille en større og mer aktiv rolle i læringsmiljø saker. Det var ønskelig at utvalget skulle få en mer systematisk oversikt over saker som gjelder læringsmiljøet. Nye regler for LMU ble vedtatt 24.09. 2009 og er senere blitt revidert 25.10.2012 og sist 24.08.2017.

### 2. Sammensetning og sekretariat

Utvalget har i studieåret 2016-2017 hatt følgende sammensetning:

*Ansatte (oppnevnt for perioden 1.8.2017-31.7.2021)*

Viserektor for utdanning, Oddrun Samdal

Avdelingsdirektør ved Studieadministrativ avdeling Christen Soleim (vara: underdirektør Ingvild Greve)

Avdelingsdirektør ved Eiendomsavdelingen Even Berge (vara: administrasjonssjef Ove Botnevik)

Avdelingsdirektør ved IT-avdelingen Tore Burheim (vara: senioringeniør Wenche Vårdal)

Dekan Karl Harald Søvig (vara: professor Marit Ulvik)

Rådgiver Thomas V. Kalvik, kompetanse på studenter med nedsatt funksjonsevne (vara: førstekonsulent Siri F. Bjerkestrand)

*Studenter (oppnevnt for perioden 1.8.2016-31.7.2017)*

Natalie Johnsen

Nikolai Klæboe

Tonje Vaage

Tobias Bashevkin

Erlend Grønvold

Anni-Sofie Geithus

*Leder:*

Utvalget velger, etter lovens § 4-3, hvert år leder vekselvis blant institusjonens og studentenes representanter. I meldingsåret har utvalgets leder vært viserektor for utdanning Oddrun Samdal. Student Natalie Johnsen har vært nestleder.

*Observatører:*

Faste observatører i LMU er Studentsamskipnaden i Bergen ved velferdsdirektør Hege Råkil, studentombudet ved Sylvi Leirvaag, Universitetsbiblioteket ved Anne Belsvik, HR-avdelingen ved Runa Jakhelln.

*Sekretariat:*

Studieadministrativ avdeling har sekretariatsfunksjon for utvalget, og administrerer utvalgets nettside <http://www.uib.no/ua/arbeidsfelt/laeringsmiljoutvalget>

### **3. Møtevirksomhet og saker**

Læringsmiljøutvalget har i perioden hatt 6 møter (29.09.17, 03.11.17, 05.12.17, 31.01.18, 09.04.18 og 13.06.18), og har behandlet i alt 46 saker, jf. møtereferatene. Tidligere år har det vært vanlig med 5 møter per år, men fordi KMD nå er etablert, og utvalget også har begynt med dialogmøter med UB, er frekvensen utvidet.

LMU er organisert som et tilsyns- og strategiutvalg, og dette gjenspeiler seg også i de sakene utvalget har behandlet og drøftet. Følgende saker, som blir særlig omtalt nedenfor, har preget saklistene dette året:

- Dialogmøter med fakultetene
- Helhetlig læringsmiljø
- Retningslinjer for konflikter som omhandler studenter
- Systemer og rutiner for mottak og behandling av klager m.v. fra studentene
- Ruspolicy for UiB
- Studiestart og fadderuken
- Læringsmiljøprisen

### **4. Dialogmøter med fakultetene**

LMU har arrangert dialogmøter med fakultetene siden 2009. I møtene blir læringsmiljø og utfordringer knyttet til dette drøftet med representanter for studenter og ansatte ved det enkelte fakultet. Formålet med besøksrundene er å utveksle informasjon og å identifisere mulige felles oppgaver og utfordringer når det gjelder det helhetlige arbeidsmiljøet. Dette studieåret har utvalget hatt møter med HF (september), JUR (november), KMD (desember); MN (januar), PSY (april) og MED (juni). Tema som blir tatt opp på møtene er:

- Undervisningslokaler, både generell beskaffenhet, luftkvalitet og utstyr
- Studentarbeidsplasser
- Møteplasser for studentene
- Praksis og utplassering for studenter
- Det psykososiale arbeidsmiljøet
- Studentutvalgenes rolle i læringsmiljøarbeidet
- Retningslinjer for håndtering av læringsmiljøspørsmål

### **5. Helhetlig læringsmiljø**

I 2017 ble LMUs virkeområde utvidet, ved at også pedagogisk og digitalt læringsmiljø ble inkludert i definisjonen av hva læringsmiljø er. I tillegg ble også fysisk og psykososialt miljø, samt universell utforming, noe mer tydeliggjort i LMU-reglene. Videre ble IT-direktørens posisjon i utvalget endret fra observatør til fast medlem, og tallet på studentmedlemmer ble hevet fra fem til seks. Endringene ble vedtatt av styret i august 2017. Bakgrunnen for endringene er i stor grad nasjonale initiativer fra Universell (en KD-etablert nasjonal pådriverinstans for læringsmiljø) og fra NSO. Hvordan dette vil endre LMUs arbeid i praksis, er ikke helt avklart. Det har allerede vist seg i praksis at LMUs oppgaver i økende grad overlapper med Utdanningsutvalgets oppgaver. Dette synes å være en naturlig utvikling, som vil kreve utstrakt samordning og informasjonsutveksling mellom LMU og UU.

Videre kom det i 2017 en ny likestillings- og diskrimineringslov, med forskrifter. Både loven og forskriftene får direkte betydning for UiBs virksomhet. Loven favner vidt, både fordi den gjelder overalt, fordi den omfatter en rekke ulike diskrimineringsgrunnlag, og fordi den

definerer diskriminering vidt. Dette har i stor grad vært tilfelle før også, men med en samlet lov i stedet for fire ulike, blir det særlig tydelig. Også forskriftene, særlig forskriften om universell utforming av IKT-løsninger, får direkte og tydelig virkninger for vår virksomhet.

#### **6. Retningslinjer for mobbing, trakassering m.v.**

LMU vedtok i juni 2016 et sett retningslinjer for konflikter mellom studenter og ansatte, mens retningslinjene for konflikter mellom studenter ble vedtatt i november 2016. Begge settene med retningslinjer er publisert [her](#). I forbindelse med Si Fra-systemet, har utvalget arbeidet med å revidere begge settene med retningslinjer. Nye student/student-retningslinjer ble vedtatt i LMUs møte i juni 2018, mens et forslag til nye student/ansatt-retningslinjer skal behandles i AMU høsten 2018. Forhåpentligvis kan de vedtas og settes i kraft i 2018.

#### **7. Systemer og rutiner for mottak og behandling av klager m.v. fra studentene**

Dette gjelder Si Fra-systemet. Dette er i seg selv et IT-verktøy som er beregnet på at studenter på en enkel måte skal kunne varsle om kritikkverdige forhold, melde fra om andre forhold som de mener bør rettes, ev. også om forhold som fortjener ros. I 2017 var Si Fra et prosjekt, men fra 1.1.2018 ble det satt i drift. I tillegg til selve IT-verktøyet, er Læringsmiljøkontakter og mottaksgrupper ved fakultetene sentrale elementer. Studieadministrativ avdeling koordinerer systemet administrativt, og har ansvaret for å følge opp læringsmiljøkontaktene.

#### **8. Ruspolicy for Universitetet i Bergen**

Det finnes allerede i dag en ruspolitikk for ansatte. Da LMU i november 2016 nedsatte en arbeidsgruppe til å lage forslag til en ruspolicy, var hovedsiktemålet å få vedtatt et dokument som også gjelder for studenter. Forslaget fra arbeidsgruppen, som ble behandlet i LMU i mai 2017, var en felles ruspolicy for både ansatte, studenter og gjester. Det ble foreslått en rekke tiltak, som både gjaldt alkoholbruk og andre rusmidler (inkludert lovlige medikamenter). Videre ble andre former for avhengighet, så som spillavhengighet, drøftet. To hovedprinsipper ble foreslått: Ruspåvirkning er ikke forenlig med et godt arbeids- eller læringsmiljø, og all alkoholbruk skal være ansvarlig og moderat.

Etter foreløpig behandling i AKAN-utvalget i 2017, valgte LMU å revidere utkastet noe, fortsatt med sikte på en felles policy for studenter og ansatte. Deretter ble saken behandlet i både AKAN-utvalget og Arbeidsmiljøutvalget, som begge var skeptiske til en felles policy. LMU vedtok derfor en særskilt ruspolicy for studenter på sitt møte i juni 2018. Det vil bli arbeidet videre med informasjon og helhetlig tiltaksplan på dette området.

#### **9. Studiestart og fadderuken**

På institusjonsnivå ble det i år bevilget kr 540 000,- til kulturelle, sportslige og sosiale fadderarrangement. Læringsmiljøutvalget vedtok tildelingen av midlene. Arrangement som fikk støtte, var blant annet introduksjonsdag, idrettsdager, fjelltur, kulturvandring, utflukter, filmkveld, bedrift til bedrift, alternative rusfrie arrangement, og helhus arrangementer på Kvarteret. I tillegg har fakultetene også i år fått støtte til bruk av et SMS-system under fadderuken.

To fadderkurs ble avviklet i helgen 11.-12. august. Innholdet i kursene har vært det samme som tidligere, der rusforebygging, kulturforståelse og inkludering er sentrale tema. Beredskap og sikkerhet, førstehjelp, mediehandtering og rolleforståelse er også viktige tema som blir tatt opp i kursene. I tillegg holdt politiet innlegg. Samtlige faddere ble tilbudt fadderkurs, og det deltok omlag 1000 faddere på kursene. Viktige målsetninger med kurset er at det skal være rusforebyggende og at fadderne skal få trygghet i rollen som faddere og oppnå en kompetanse som er nyttig under fadderuken.

Sara Ebling har vært ansatt som fadderkoordinator i 50 % stilling fra januar og ut august. Hun har vært koordinator mellom ulike aktører for å gjøre den første uken for de nye studentene kvalitativt best mulig.

### 10. Læringsmiljøprisen

Læringsmiljøprisen er en pris som vektlegger den sosiale dimensjonen ved læringsmiljøet. Dette har vært særlig poengtert ved utlysningene i 2016 og senere, blant annet for å unngå at prisen framstår som en foreleserpris. Det har også vært nokså vekslende hvor mange nominasjoner som kommer inn. For 2018 kom det i alt 14 nominasjoner. Prisen ble tildelt biORAKEL, et studentdrevet tiltak ved Institutt for biovitenskap.

Juryen pekte i sin begrunnelse på biORAKEL som "et tiltak som har hatt en svært positiv betydning for læringsmiljøet på tvers av fagretninger og kull ved instituttet, allerede etter relativt kort tid. Det antas å ha betydelig overføringsverdi." Videre trakk juryen fram at flere av de nominerte denne gang var studieveiledere, og at det er gode grunner til å poengtere studieadministrasjonens betydning for det helhetlige læringsmiljøet. Læringsmiljøutvalget sluttet seg enstemmig til juryens vurdering.

### 11. Andre saker

Innspill til EIAs og ITAs budsjett for 2018: Forslaget er utarbeidet på bakgrunn av hovedprioriteringene i *Handlingsplan for styrking av læringsmiljøet ved Universitetet i Bergen 2016-2019*. Dette er langsiktige tiltak som det vil ta tid å gjennomføre, og derfor er også noen av tiltakene som ble spilt inn i fjor videreført. En del av tiltakene er rettet mot studenter med nedsatt funksjonsevne. Følgende innspill sendes videre til EIA og ITA:

Fysiske tiltak:

- Utbedring av undervisningsrom på Haukeland sykehus. Klarere ansvarsfordeling mellom UiB og helseforetaket.
- Montering av stikkontakter ved studentarbeidsplasser som mangler dette.
- Midlertidige reparasjoner ved Nygård skole
- Utbedring av U. Pihls hus og Sofie Lindstrøms hus
- Sikkerhet rundt universitetets bygninger: Vakthold, belysning og andre tiltak
- Gjenreise villaen i Olav Kyrres gate

Tiltak for universell utforming:

- Sikre universelt utformete toaletter ved alle fakulteter
- Det skal være ledelinjer og kontrastfarger i områder der studenter oppholder seg
- Sørge for at alle skilt på UiBs områder er universelt utformet
- Merke trappekanter og glass
- Skilt som er særlig relevante for internasjonale studenter bør også finnes i engelskspråklig versjon

Tekniske tiltak:

- Oppgradere og vedlikeholde AV-utstyret i auditorier og seminarrom slik at dette får digital tilkobling. Også generell oppgradering og generelt vedlikehold.
- Montere anlegg for infrarøde signaler og teleslynge i undervisningsrom

- Sørge for et godt og tilgjengelig trådløst nettverk ved alle studentarbeidsplasser og undervisningslokaler
- Sørge for at studenter kan benytte undervisningsrom til studieaktivitet i perioder der disse står ubrukte

### Tilrettelegging for studenter med nedsatt funksjonsevne

Det er et mangefasettert område, og LMU er bare ett av organene som er engasjert her. Det er i 2018 gjort en lokal analyse, gjennomført av en av våre egne studenter. Også Barne-, ungdoms- og familiedirektoratet har utgitt en omfattende rapport om dette i høyere utdanning, og ikke minst vil utredningsarbeidet som Utdanningsutvalget har fått gjort, om fysiske læringsarealer, få innvirkning på feltet. Funksjonsnedsettelse er i manges bevissthet primært de «synlige», så som bevegelseshemming, synshemming og hørselshemming. Imidlertid er det mange andre forhold som er relevante. For eksempel har autismespekteret bydd på utfordringer. Læringsmiljøutvalget vil legge vekt på samvirke med UiBs nettverk for tilrettelegging, Si Fra-mottaket ved fakultetene, Eiendoms- og IT-avdelingen og andre involverte.

### **12. Fellesmøte mellom LMU og AMU**

Det årlige fellesmøtet mellom Arbeidsmiljøutvalget og Læringsmiljøutvalget ble i 2017 arrangert 16. februar. Temaet denne gangen var «Mobbing og trakassering – Status og utfordringer».

### **13. Avsluttende merknader – videre arbeid**

LMU vil i den kommende perioden arbeide for at tiltakene i handlingsplanen for styrking av læringsmiljøet blir fulgt opp. Handlingsplanen utgjør et viktig virkemiddel for å styrke læringsmiljøet ved UiB og for å synliggjøre utvalgets arbeid. Spesielt viktig er det at LMUs innspill til prioriterte tiltak tas med i institusjonens budsjettmessige prioriteringer.

LMU fortsetter med dialogmøtene og tilsynsrundene på fakultetene, både for å holde seg orientert om studentenes fysiske læringsmiljø, men også for å få et samlet inntrykk av studentenes studenthverdag.

Si Fra-systemet er lansert og i drift. Oppfølgingen av dette vil være en sentral oppgave for LMU. Det samme gjelder videreføringen av initiativet til felles ruspolicy for studenter og ansatte, og ikke minst videreutvikling av samarbeidet og dialogen med Utdanningsutvalget.

Rapportering og dokumentasjon av forhold som berører læringsmiljøet ventes også å bli viktig for LMU. Det er vesentlig å få fram adekvat informasjon, samtidig som rapporteringsplikten for fakulteter og institutter ikke øker.

**UNIVERSITETET I BERGEN  
LÆRINGSMILJØUTVALGET (LMU)**

*Læringsmiljøutvalget ved UiB er oppnevnt i henhold til  
Lov om universiteter og høyskoler § 4-3 (3)*

**Sak 32/18                      Studentenes helse- og trivselsundersøkelse 2018**

Notat fra Studieadministrativ avdeling  
*Drøftingssak – Presentasjon ved Hege Råkil*



## Notat

**Til: Læringsmiljøutvalget**

**Fra: Studieadministrativ avdeling**

**Møte: 13. september 2018**

**Sak: Studentenes helse- og trivselsundersøkelse 2018**

---

### Bakgrunn

Studentenes helse- og trivselsundersøkelse – ofte kalt SHOT - har tidligere vært gjennomført i 2010 og 2014, og igjen i 2018. Det er Folkehelseinstituttet som gjør undersøkelsen, og 2018-rapporten ble offentliggjort 5. september. Lenke til den nasjonale undersøkelsen er her: <https://www.uio.no/studier/om/laringsmiljo/shot/rapportene/shot-2018-studentenes-helse-og-trivselsundersokelse.pdf>

For Bergen: [https://www.uib.no/sites/w3.uib.no/files/attachments/universitetet\\_i\\_bergen.pdf](https://www.uib.no/sites/w3.uib.no/files/attachments/universitetet_i_bergen.pdf)

Dataene og resultatene fra undersøkelsen vil være viktig kildemateriale i det videre arbeidet med læringsmiljø på bred front. Hege Råkil, som er godt kjent med undersøkelsen, vil innlede med en presentasjon.

*Saken legges fram for Læringsmiljøutvalget til drøfting.*

04.09.18 PEH

**UNIVERSITETET I BERGEN  
LÆRINGSMILJØUTVALGET (LMU)**

*Læringsmiljøutvalget ved UiB er oppnevnt i henhold til  
Lov om universiteter og høyskoler § 4-3 (3)*

**Sak 33/18**

**Studiestart og fadderuken**

Notat fra Studieadministrativ avdeling  
*Drøftingssak*

## **Notat**

**Til: Læringsmiljøutvalget**  
**Fra: Studieadministrativ avdeling**  
**Møte: 13. september 2018**  
**Sak: Studiestart og fadderuken**

---

### **Bakgrunn**

Fadderuken er veletablert ved UiB, og har vært organisert på noe ulike måter opp igjennom årene. En rekke nye tiltak ble iverksatt etter at saken om studiestart og organisering av studentmottaket ble behandlet i universitetsstyret i 2013 (sak 5/13). Disse tiltakene er videreutviklet, og har bidratt til at mottaket av nye studenter er styrket og kvaliteten på fadderuken er hevet. Mediebildet av uken er også mer nyansert enn tidligere. Da universitetsstyret behandlet studiestart og fadderuken 2017 den 28.9 2017 (sak 105/17), ble følgende vedtak fattet:

- Universitetsstyret tar oppsummeringen til orientering og ber om at årets tiltak videreføres i 2018.

### **Forberedelser til studiestart**

Gjennom utlysning av den sentrale potten på kr. 600.000 (inkl. SMS-system) til aktiviteter i fadderuken blir det lagt til rette for at uken skal bli best mulig for de nye studentene. Midlene er øremerket til integrering av nye studenter i student- og universitetsmiljøet. Arrangement som har en solid faglig, kulturell, friluft eller sportslig profil vektlegges i vurderingen av søknadene. Blant arrangementene, som Læringsmiljøutvalget har tildelt midler til i år er: introduksjonsdag, idrettsdager, fjelltur, kulturvandring, utflukter, filmkveld, bedrift til bedrift, alternative rusfrie arrangement, og felles helhus-arrangementer på Kvarteret.

Utdanning i Bergen arrangerer årlig et møte om semesterstart. Målsetningen med møtet er erfaringsutveksling og samhandling blant aktører som er involvert i semesterstarten. Uønsket seksuell oppmerksomhet var tema for møtet som ble arrangert 16. april.

UiB arrangerer fadderkurs helgen før fadderuken starter. Viktige målsetninger med kurset er at fadderne skal få trygghet i rollen som faddere, oppnå en kompetanse som er nyttig under fadderuken og det skal være rusforebyggende.

Fire fadderkurs ble arrangert i helgen 11.-12. august. Sentrale tema på kursene var beredskap og sikkerhet, rusforebygging, førstehjelp, mediehåndtering, rolleforståelse og inkludering. I tillegg holdt politiet innlegg. 971 faddere deltok på kursene.

### **Fadderuken**

Fadderuken er en studentdrevet ordning, og i år har 1081 faddere bidratt. Fadderstyrene ved fakultetene har ansvaret for program og aktiviteter i fadderuken. Dette er et frivillig arbeid fra deres side.

Velkomstsereemonien, som markerte åpningen av det akademiske året, ble arrangert på Muséplassen 13. august. Kommunal- og moderniseringsminister Monica Mæland var hovedtaler. Det var godt oppmøte.

Fadderkoordinator, Sara Ebling, har koordinert aktiviteter mellom ulike aktører for å gjøre den første uken for de nye studentene best mulig. Ifølge henne har fadderuken generelt gått fint i år, med mange gode tilbakemeldinger fra nye studenter, faddere og politiet.

Fadderstyrene har lagt et godt grunnarbeid i arrangementene, og det var godt oppmøte på

arrangementene som var på dagtid og kveldstid. UiB arrangerte to fjellturer som fellesarrangementer, hvor det var ca. 100 med opp Fløyen og 250 over vidden. Det har i år vært mer fokus på fellesarrangementer for å skape bekjentskap på tvers av fakultetene og for å bruke pengene fra sentralpotten på en mer effektiv måte. Eksempelvis hadde HF og SV felles helhus på kvarteret, og MED, PSYK og MATNAT felles helhus på Kvarteret, hvor det har vært mange positive tilbakemeldinger.

Faddervaktordningen utgjør et viktig tiltak under fadderuken. UiB, BI, HVL, NLA, ViD, NHH, Sjøkrigsskolen og Høyskolen Kristiania har deltatt i ordningen. Ordningen ble arrangert av Mia Milde og fadderkoordinator med hjelp av flere titalls frivillige hver kveld. Faddervaktene gikk ute fra 22:00 til 02/03:00 hver kveld fra mandag til lørdag. Her ble det delt ut vann, bananer og boller, studenter ble fulgt hjem og spørsmål besvart. Faddervaktordningen har hatt tett samarbeid med politiet og Securitas, som er ansvarlige for vaktene på utestedene. Det har utelukkende vært positive tilbakemeldinger til ordningen, og den har flere ganger vist seg å være viktig. Det observeres en del fyll blant studentene og noen følges hjem. Å redusere bruk av alkohol i fadderuken er et tema som UiB vil fortsette å arbeide med til neste fadderuke.

### **Spørreundersøkelse**

I perioden 29. august - 4 september 2018 ble det gjennomført en spørreundersøkelse blant alle nye studenter. Svarprosenten blant norske studenter var 29 prosent, mens den blant internasjonale studenter var 20 prosent. Ifølge undersøkelsen oppgir 84 prosent av UiBs nye studenter å være fornøyd med fadderuken. De siste 8 årene har tilfredsheten variert med 6 prosentpoeng mellom 83 og 89 prosent. Blant internasjonale studenter oppgir 72 prosent å være fornøyd med fadderuken. 38 prosent av de norske studentene mener at alkoholkonsumet er for høyt, mens det 44 prosent av de internasjonale studentene er av samme oppfatning. 2 av 10 opplevde drikkepress. Her er det små forskjeller mellom norske og internasjonale studenter. To prosent av norske studenter sier at de opplevde uønsket sexpress. Blant de internasjonale er tallet tre prosent. Ni prosent av de norske studentene som deltok i fadderuken mener fadderne ikke tok godt vare på dem. Blant de internasjonale studentene oppgir 17 prosent det samme.

### **Fakultetsmottak og samarbeid med Kvarteret**

Mottaket ved fakultetene spiller en viktig rolle i å gjøre velkomsten for de nye studentene best mulig. Tilbakemeldingen fra fakultetene viser et variert og godt tilbud, der det legges til rette for ivaretagelse av faglige og sosiale behov på en god måte, noe som også fremmer inkludering og følelse av tilhørighet. (Se vedlegg 1).

Også i år har flere større arrangement vært på Kvarteret. Det har flere ganger tidligere vært meldt om vansker i samarbeidet med Kvarteret, og det forekom også i år. Som fadderkoordinatoren skriver, var det i starten vanskelig for arrangørene å få kontakt med og informasjon fra Kvarteret. Dette bedret seg etter hvert, men det var også en del vansker under selve arrangementene. Vi viser til rapporten.

### **Mediedekning**

I år har det vært i overkant av 20 registrerte saker som omtaler fadderuken ved UiB. Om man også medregner saker om studiestart, er tallet høyere. Det var bare ni registrerte medieoppslag om fadderuken på UiB i 2017, noe som trolig hadde en sammenheng med den brede dekningen av innbruddet i Universitetsmuséet. I 2016 var det 45 oppslag, og året før 30 oppslag om samme tema. Majoriteten av sakene i år kan sies å være positive for UiB som for

eksempel dekningen av fadderkursene på Dragefjellet. Det har også vært noen uheldige oppslag knyttet til fyll under fadderuken. Men de negative sakene er klart færre enn de mer positivt ladede, og klart færre enn for bare noen år siden. Alkoholforbruket har også vært et tema i dekningen av fadderuken på nasjonalt plan.

### **Oppsummering**

Fadderuken er en viktig del av studentenes første møte med universitetet og legger et grunnlag for studentenes integrering i miljøet, både faglig og sosialt. Det er derfor viktig at fadderuken inneholder et bredt spekter av aktiviteter som legger til rette for at studentene får hjelp til praktiske gjøremål, blir kjent med sine medstudenter, introduseres for bredden av studentorganisasjoner, og får utforsket universitetsområdet og Bergen by.

Mediedekningen viser at det gjøres mye godt arbeid i forbindelse med fadderuken ved UiB, men at alkoholforbruket fremdeles er i medienes søkelys, og at vi fortsatt trenger innsats for å videreføre og forsterke den positive trenden med at alkoholfokuset i fadderuken går ned.

Tilbakemeldinger fra fakultetene om hvordan de jobber med mottaket og rapporten fra fadderkoordinator er vedlagt.

### *Drøftings spørsmål:*

- Hvordan kan LMU bidra til at fadderuken i enda større grad blir et redskap for god sosial og faglig integrering?
- Skal LMU ha særlig oppmerksomhet på redusert alkoholbruk i fadderuken, for eksempel i tildelingene fra den sentrale potten?

-Trengs det ytterligere tiltak for å bedre samarbeidet med Kvarteret?

*Saken legges fram for Læringsmiljøutvalget til drøfting  
04.09.18/IRIG/PEH*

## Vedlegg 1: **Mottaket ved fakultetene**

### **Det humanistiske fakultet**

En viktig motivasjon bak studentmottaket ved Det humanistiske fakultet er å gi studentene muligheter for å raskt etablere et faglig og sosialt miljø, og å gi et godt utgangspunkt for at studentene vil trives og finne seg til rette med studenttilværelsen. Fakultetet samarbeider med Humanistisk studentutvalg (HSU) i planleggingen og gjennomføringen av studentmottaket, både på de områdene som HSU har ansvar for (faddermottaket), og på de områdene som fakultetet har ansvar for (studentmottaket i studiestartgrupper og mottaket av internasjonale studenter).

Nye studenter på bachelorprogram og lektorprogram ved Det humanistiske fakultet får tilbud om to dagers studiestartgrupper (klassemottak) mandag og tirsdag i studiestartuken. Studentene inndeles etter program i grupper på normalt 15-25 studenter. Gruppene ledes av erfarne studenter som kurses og lønnes for arbeidet. Påmeldings-epost sendes ut via SurveyXact til alle som har takket ja til studieplass, og i år fikk vi 647 påmeldte, dvs. en økning på ca. 50 deltakere fra i fjor. Studenter som deltar i studiestartgruppe blir også plassert sammen i seminargrupper på emnene i første semester, slik at kontakten som etableres i studiestartgruppene vedvarer utover i studiet. Evalueringene av mottaket er svært gode. Studentene synes det er gøy, kommer raskt inn i et miljø, får lettere med seg praktisk informasjon og føler seg ivaretatt. Mange setter pris på å bli kjent med hverandre uten at alkohol er involvert. Både undervisere og studiekonsulenter melder om at studentene virker tryggere både i forhold til praktiske ting og i undervisningssituasjonen når de blir kjent med sine medstudenter fra dag én.

Det humanistiske fakultet tar også opp mange studenter til årsstudier og i år har også disse fått et tilbud om et lignende opplegg som gradsstudentene, om enn i noe mindre omfang. Vi fikk 188 påmeldte årsstudenter til *Bli kjent*-møte, som inkluderte lunsj og praktisk informasjon. Etter en felles informasjonsdel ble også disse studentene delt inn i mindre grupper med mer sosialt program. Programmet var planlagt i samarbeid med Humanistisk studentutvalg (HSU), som også bidro som gruppeledere.

Fadderstyret ved HF har i år hatt et spesielt fokus på fadderrekruttering, da det har vært behov for å øke antall faddere på fakultetet. Her har også fakultetet bidratt med ulike former for støtte. Fadderstyrets tiltak har i år resultert i en gledelig oppgang fra 65 faddere i fjor, til ca. 100 i år.

For de internasjonale studentene arrangerte fakultetet et informasjonsmøte fredag i uke 32. 110 av totalt 146 internasjonale HF-studenter møtte, og deltok i etterkant på felles lunsj ved Infosenteret ved HF, der de også hadde mulighet for å få hjelp med spørsmål og skjema for «Confirmation of arrival». Etter møtet var det tilbud om en guidet tur med HSU på campus (Nygårdshøyden). På kvelden inviterte HSU til spillkveld på studentpuben Ad Fontes.

### **Det juridiske fakultet**

Det juridiske fakultet jobber stadig med å forbedre mottaket av nye studenter, og har etter hvert et svært gjennomarbeidet opplegg for våre nye studenter.

De siste årene har vi arbeidet med å integrere de nye studentene som starter direkte på 4. studieår av det femårige masterprogrammet i rettsvitenskap, eller 1. studieår på det toårige masterprogrammet i rettsvitenskap. Disse studentene kommer i hovedsak fra et bachelorprogram i rettsvitenskap fra Universitetet i Stavanger, Universitetet i Agder og Høgskolen i Innlandet. Det kan være vanskelig for en student fra en annen utdanningsinstitusjon å starte rett på 4. studieår i Bergen, når resten av studentene har studert her i tre år og allerede har etablerte nettverk. Derfor jobber vi for at disse

studentene raskt skal integreres inn i studentmiljøet og få en god start på studietiden på Dragefjellet. Studentene får blant annet et eget orienteringsmøte med felles lunsj, og de plasseres i egne faddergrupper slik at de raskt får bli kjent med andre studenter som er i samme situasjon. I år er det ca. 120 studenter som starter direkte på 4. studieår av det integrerte masterprogrammet, eller 1. studieår på det toårige masterprogrammet.

I fjor startet fakultetet opp prosjektet «Bedre språk, bedre jurister», som bl. a. skal bidra til tidligere og bedre integrering av de nye studentene på 1. studieår. Studentene deles nå inn i de studentledede seminargrupper («arbeidsgrupper») tre måneder tidligere enn før. Med grundig opplæring av fakultetets 30 seminarledere («arbeidsgruppelederne») i semesterstartsuken, og en egen samling satt av til integrering i gruppen fredag i uke 34, håper vi å tilrettelegge for at de nye studentene på 1. studieår vil få en enda bedre start på studiet.

Juristforeningen er hovedarrangør av fadderuken ved Det juridiske fakultet, og har tidligere samarbeidet med Fadderuken light (rusfri fadderuke). I 2018 har studentorganisasjonen Mino.jur også vært med i samarbeidet, og på grunn av dette har organisasjonene fått noe økt tilskudd fra fakultet til arrangering av fadderuken. Nytt av året er blant annet en ny felles nettside med oversikt over alle aktivitetene som tilbys jusstudentene i fadderuken. Fakultet er svært positive til det økte samarbeidet mellom studentorganisasjonene, og håper at det varierte programmet i fadderuken bidrar til en enda bedre integrering av de nye studentene.

De internasjonale studentene ble tatt imot av fakultetet i orienteringsmøte fredag i uke 32. Studentorganisasjonen ELSA organiserer fadderprogrammet for de internasjonale studentene, og tok imot dem med pizza i kantinen på Dragefjellet etter orienteringsmøtet. For best mulig integrering og koordinering skjedde imidlertid inndelingen i faddergrupper for de internasjonale studentene på mandag i uke 33 samtidig som for de nye studentene på 1. og 4. studieår.

### **Det matematisk- naturvitenskapelige fakultet**

Det matematisk-naturvitenskapelige fakultet har siden 1999 hatt et såkalt «klasse-mottak» for nye studenter. Dette mottaket ble utviklet for å sikre at studentene allerede første uken skal bli godt kjent med sine medstudenter og skape seg et nettverk som skal sikre den sosiale integreringen. Første dag møter nye studenter i grupper på ca. 20-25 studenter som skal følge hverandre i undervisningen gjennom første semester. Høsten 2018 har vi hatt 27 grupper som har gjennomført diverse aktiviteter for å sikre at de blir godt kjent med campus, med systemene våre, med faget sitt og ikke minst med hverandre. Gruppene blir ledet av etablerte studenter, som på forhånd har blitt kurset av fakultetet. Nye studenter oppfatter dette som en obligatorisk opplegg og det er svært høy deltagelse. De som deltar på fadderopplegg om kvelden, er i samme gruppe som på dagtid. På denne måten får vi et helhetlig opplegg med de studentdrevne aktivitetene på kveldstid og fakultetets opplegg på dagtid.

Figuren under viser hva de nye studentene våre (647 respondenter) tror blir den største utfordringen med å starte på studiet. Det er mange studenter som bekymrer seg for det å få nye venner og finne seg til rette på studert. Mottaksmodellen til fakultetet er laget for å hjelpe studentene gjennom denne sårbare fasen, og evalueringer vi gjennomfører på slutten av hver dag viser at dette blir svært positivt mottatt blant studentene.

Hva tror du blir de største utfordringene i det å starte på studiet ditt? Velg en til tre av alternativene under:

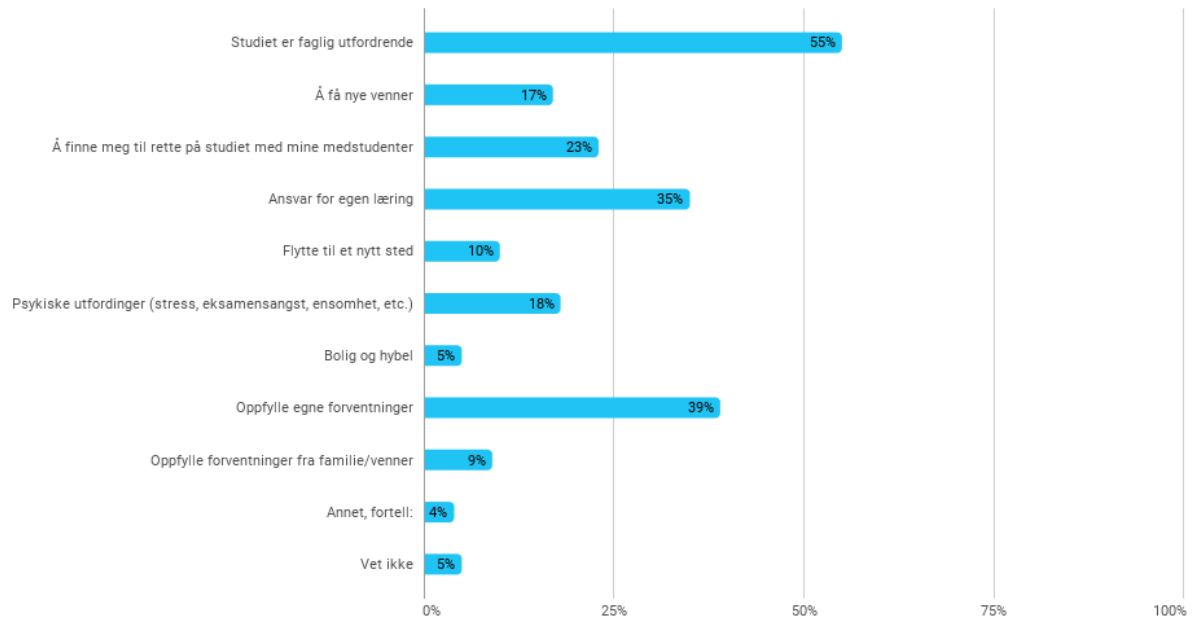

### Fakultet for kunst, musikk og design

Semesterstartsarrangement ved KMD har strukket seg over to uker, med et mangfoldig faglig- og sosialt oppstartsprogram. Fakultetet har jobbet for å få en helhetlig sammenheng mellom overordnede fellesarrangement og de lokale arrangementene ved alle studiemiljøene ved KMD. Programmet skulle knytte campusene for henholdsvis kunst- & designstudenter i Møllendal, og musikkstudenter i Lars Hillesgate nærmere sammen. Studentene fikk oppleve fakultetet som helhet, samtidig som de fikk mulighet til å finne sin plass i det lokale miljøet der den enkelte skal være aktiv gjennom studiet. Herunder har studentene hatt møter med individuelle veiledere og hovedinstrumentlærere som den enkelte student skal studere med. Flere av arrangementene inkluderte også tidligere studenter. Fakultetets faglige oppstartsprogram ble i hovedsak gjennomført på engelsk.

De første dagene i uke 33 besto vesentlig av introduksjonsmøter for de nye studentene, med registreringer og tilrettelegginger som måtte til for tilgang til lokaler, instrumenter og verksteder ved fakultetets campuser. Torsdagen i uke 33 ble det arrangert en stor felles fagdag i Øvre Hall/Møllendal, der alle studie- og forskningsmiljøene ved fakultetet hadde sine presentasjoner for studenter og ansatte, ledet av prodekan for forskning. Fredagen var dagen for lokale utflukter til henholdsvis Troidhaugen og KODE i samarbeid med fadderne. Fakultetets *internasjonale studenter* ca 50 i tallet, ble tatt imot på fakultetet med et norsk måltid allerede fredag 10/8. Dette ble arrangert av internasjonal koordinator, med instituttledere og representanter fra fakultetsledelsen til stede.

Uke 34 har inneholdt faglige- og sosiale program for de ulike studieretningene, bl.a. utenlandstur til Berlin for noen, og tur til Finse for andre. Alle studentene på Griegakademiet, Institutt for musikk, hadde en felles faglig prosjektuke der studentene jobbet sammen om å presentere et variert program som skulle vise bredden ved instituttet. Resultatet munnet ut i Griegakademiets tradisjonelle åpningskonsert for studieåret den 25. august, som i år fant sted i Møllendalsveien 61. Konserten var åpent også for eksternt publikum, og godt besøkt.

**Planlegging av årets semesterstart** tok utgangspunkt i evalueringer fra fjoråret, som var den første semesteråpningen i fakultetets historie. Planarbeidet startet tidlig i vår, etter hvert



også i dialog og samarbeid med fakultetets fadderstyre. Vi ønsket å gjøre nytte av erfaringer og kunnskap fra tidligere, fra ulike grupperinger. Fakultetet har mange logistiske utfordringer i slike sammenhenger, og detaljer som må koordineres helt ned på gruppe- og individnivå. Studiekonsulentene ved fakultetet har vært koordinerende arbeidsgruppe for semesterstartsprogrammet og gjennomføringen av uke 33, i samarbeid med instituttene og fadderstyret ved fakultetet. Instituttene og programstyrene har hatt ansvar for programmet med studentene i uke 34.

Det er ikke foreløpig gjort evalueringsarbeid av årets semesterstartsuker, men muntlige tilbakemeldinger så langt har vært positive. Fakultetet opplever at vi nå er kommet mer ajour med flere av de utfordringene som skapte problemer ved fjorårets semesterstart, slik det da også ble uheldig omtalt i media. Forbedringer for M61s del kan i vesentlig grad tilskrives arbeidet som et eget brukerutvalg har lagt til grunn siste året, og planleggings- og koordineringsprosesser for semesterstart som startet tidlig i vår.

#### Noen fokusområder fra fjorårets evaluering

*Informasjon til nye og tidligere studenter:* Det ble lagt vekt på at de nye studentene i år fikk entydig og kvalitetssikret informasjon tilpasset det programmet de skulle studere. KMDs studienettsider ble en hovedkilde for informasjon, sammen med brev utsendt pr studieprogram, og delvis fra SA.

*Første studentmottak:* Som første arrangement ble nye studenter invitert instituttvis til uformelle sammenkomster i forkant formelle åpningsseremoniene på fakultetet og seinere for UiB på Musèplass. Det virket positivt at studenter fikk møte hverandre i en uformell setting før de store arrangementene, og bli litt kjent med noen medstudenter først. Slik ble også fremmøte til alle de seinere arrangementene bra.

*Fordeling av arbeidsplasser - M61:* Fordeling av individuelle arbeidsplasser for studenter på kunst og design i Møllendal er vesentlig for en god studiestart. Dette var flere grunner ikke helt klart i fjor. Planlegging og ansvarsfordeling for arbeidet startet tidlig i vår, og praktisk gjennomføring ble en forbedring fra fjoråret. Det gjenstår i skrivende stund noen justeringer før alt er helt på plass.

*Introduksjon av verkstedene i M61- og HMS:* Det ble gjennomført et fellesmøte for studenter på kunst og design i Møllendal, der hver av verksmestrene presenterte sine verksteder, med utstyr og muligheter dette gir studentene. Det ble også gjennomført et eget HMS-kurs som er obligatorisk for alle som skal bruke verkstedene.

#### **Tema i forlengelsen av semesterstarten: «Si-fra», #metoo og annet**

Det ble diskutert om semesterstartsukene også skulle ha egne møter for å informere om ulike kanaler for studenters tilbakemeldinger, både evalueringer (kvalitetssystem) og varsler om læringsmiljøet og «Si-fra»-systemet. Den siste tidens søkelys på #metoo er relevant også i kunstfaglige miljøer. Det ble besluttet å ha dette som tema i seinere allmøter for studenter og ansatte, medio september/oktober. Fakultetet håper å få dette til i samarbeid med studentstyret på fakultetet.

#### **Det medisinske fakultet**

Det medisinske fakultet har hatt to mottak ved starten av det nye studieåret: ett mottak av studenter på grunnstudier og ett mottak av internasjonale og mastergradsstudenter. Nytt av i år er at mottaket av innreisende internasjonale studenter skilles ut i et eget mottak uken før studiestart.

### ***Mottak av internasjonale studenter***

De internasjonale studentene får et eget mottak i regi av Studieadministrativ avdeling allerede torsdag i uke 32, dagen etter arrangeres det «Meet the faculty» her ved fakultetet. Her er det hovedsakelig innreisende studenter som møter, mens internasjonale mastergrad studenter møter tirsdag uken etter på mastermottaket.

Mottaket som varer i ca. to timer inkluderer en velkomst, gratis lunsj, muligheter for å spørre om det man lurer på, få hjelp med registrering og et møte med fadderne som deler dem inn i faddergrupper og forteller om fadderuken. Det avsluttes med en omvisning på fakultetet før det blir egne opplegg med faddergruppene.

### ***Mottak av studenter på grunnstudier***

Fakultetet har et obligatorisk velkomstmøte på campus mandag i uke 33. Velkomstmøtet avholdes fra kl. 09.00 – 09.30 i Stort auditorium ved Haukeland universitetssykehus. På programmet har vi en velkomst fra dekanen, en hilsen fra MEDSU (Medisinsk studentutvalg), fadderleder presenterer fadderuken og program før fakultetskorene avslutter med et underholdningsbidrag.

Etter dette henvises de nye studentene til sine egne orienteringsmøter hvor oppmøte blir registrert.

Her blir de nye studentene delt inn i faddergrupper før fadderne tar over programmet og sørger for at de nye studentene får en omvisning på fakultetet og gratis lunsj sammen med faddere.

I år er det fjerde gang at de nye medisin- og odontologistudentene har et felles første studieår i den nye studieplanen for medisin (medisin 2015). De to første ukene inneholder et obligatorisk introduksjonskurs hvor fakultetsansatte og studenter/faddere står sammen om å gi en best mulig start på studielivet ved fakultetet. De øvrige studieprogrammene ved fakultetet har også undervisning og orienteringsmøter i løpet av den første uken.

Fakultetet samarbeider også med Sammen, Råd & Karriere som holder foredrag med tema som «læringsstrategi» og «yrke-student». I år kombineres disse foredragene med foredragene om stressmestring for å gi et mer helhetlig bilde av hvordan man som ny student kan takle utfordringene ved studiehverdagen.

Bergen brannvesen er også invitert til fakultetet for å holde foredrag om brannsikkerhet i hybler og kollektiv.

I starten av semesteret avholdes det også «studieveileders time», hvor de nye studentene vil få muligheten til å ta opp ting som de lurer på etter hvert som de kommer i gang med studiene. I år fokuseres det også på «Si fra», et system hvor studentene kan gi tilbakemeldinger til universitetet enten det er ris eller ros. Studieveilederne vil gå gjennom nettsiden, hvordan man melder inn og hva som skjer etter man har meldt noe inn.

### ***Mottak av masterstudenter***

Mastermottaket avholdes tirsdag i uke 33, og foregår på engelsk, siden det inkluderer innreisende mastergradsstudenter. På mottaket får studentene en hilsen fra prodekan for utdanning, en av våre utvekslingsambassadører, representanter fra MEDSU, fadderleder og internasjonalt ansvarlig fadder og underholdning fra fakultetskorene. Etter velkomsten blir det egne orienteringsmøter med opprop før fakultetet inviterer til lunsj og omvisninger.

Fakultetet samarbeider tett med fadderstyret om sosial integrering i studiestarten. De internasjonale studentene har en egen kontaktperson i styret som har ansvaret for de internasjonale studentene. I år blir også mastergradsstudentene invitert inn i faddergruppene dersom det er noen som ønsker det, siden master ikke har en egen fadderordning.

Det medisinske fakultet har fadderopplegg som foregår i de to første ukene av studiet. Fadderopplegget er integrert i introduksjonskursene, hvor studentene møter fagmiljøene og har reell undervisning fra første dag. Dette bidrar til at studentene kommer raskt i gang med faglige aktiviteter, samtidig som de sosiale aspektene blir godt ivarettatt.

Fadderopplegget i den første uken er arrangert av studenter på høyere kull i samarbeid med fakultetet, mens den andre uken er arrangert av studentorganisasjonene på de ulike studieprogrammene. I forkant av semesteret har fakultetet flere møter med fadderstyret og fadderleder. I møtene har vi fokusert på alkoholfrie arrangement, inkludering samt god kommunikasjon på fakultetets nettsider og sosiale medier kontoer. Fakultetet har også lånt ut noen av sine lokaler til enkelte av arrangementene. Resultatet er et mangfoldig program som passer de aller fleste.

### **Det samfunnsvitenskapelige fakultet**

Studentmottaket ved Det samfunnsvitenskapelige ble i 2017 lagt om til et klassemottak for å få en enda bedre faglig-sosial integrering. Fakultetet har laget et omfattende mottaksprogram og i 2018 ansatt 47 gruppeledere som har arrangert diverse faglige og sosiale aktiviteter for nye studenter fra mandag til onsdag i semesterstartsuken. Gruppeleder har også tatt ansvar for å følge studentene til orienteringsmøter, registrering, fagdag etc. En ekstra gruppeleder ble også tildelt en ny student som er avhengig av rullestol. En foreløpig tilbakemelding viser at det har vært stor deltakelse og oppslutning i disse gruppene, med over 1000 deltakere første dag.

Noen av tilbakemeldingene fra studenter, som deltok i studiestartgruppene i semesterstart i fjor, var at de ønsket seg flere faglige aktiviteter. Fakultetet har derfor i år valgt å erstattet en av de «sosiale lekene» fra i fjor med en ex.phil-gruppediskusjon. Ex.phil-gruppediskusjonen ble utarbeidet i samarbeid med Institutt for filosofi og førstesemesterstudier. Formålet med diskusjonen var, i tillegg til å tilby en mer faglig aktivitet, et forsøk på si noe om hva ex.phil. er og hvorfor UiB mener at det er et viktig og relevant emne for studentene ved universitetet.

Et annet nytt tiltak i 2018, for å forbedre og effektivisere semesterregistreringen, var å legge opp til at studentene kunne semesterregistrere seg underveis i orienteringsmøtene. På orienteringsmøtene på fakultetet ble det derfor lagt opp til at studentene kunne få hjelp til å registrere seg der og da, både av fakultetets representanter og 16 «superfaddere» som var rekruttert for å hjelpe til. Hensikten var å få studentene raskt i gang også med UiB konto, e-post og Mitt UiB. Dette virket som et positivt tiltak som vi vil evaluere nærmere.

Det er svært viktig for fakultetet å få til en god integrering tidlig i løpet for å skape en god kullfølelse og sørge for at studentene føler seg sett. Vi har gjennomført en undersøkelse blant studentene i gruppene for å kartlegge hva de nye studentene forventet seg av oppstart ved UiB og hva de ønsket å få ut av semesterstartuken. Her fikk vi inn 869 svar. Nedenfor er svarfordelingen på spørsmålet: « Hva håper du å få ut av semesterstartuka?»

### **Det psykologiske fakultet**

Det psykologiske fakultet har samarbeid med Fadderstyret for å inkludere studentene ved Det psykologiske fakultet på en måte som ivaretar faglige og sosiale behov på en god måte, og som fremmer inkludering og følelse av tilhørighet.

Siden fadderstyret består av en del studenter som selv var nye studenter året før har vi dratt god nytte av deres forventinger til og erfaringer fra sin studiestart. Fakultetet har lagt vekt på at fadderuken også må legge til rette for og oppmuntre til alkoholfrie arrangement uten at dette nødvendigvis promoteres som «alternative opplegg». Det psykologiske fakultet har ikke såkalt klassemottak, men vår måte å organisere de nye studentene i faddergrupper, og opplegget for de nye studentene gjennom åpningsuken, har likhetstrekk med såkalte klassemottak.

### **Organisering av de nye studentene**

De nye studentene plasseres i faddergruppe ut fra hvilket studieprogram de går på. Dette for å sikre at studentene kommer i faddergrupper sammen med andre fra det samme studieprogrammet. Seminargruppene på emnene som de ulike studieprogrammene skal ta har samme betegnelse/navn som de ulike faddergruppene og studentene oppfordres til å melde seg opp i seminargrupper som heter det samme som faddergruppen – også dette er et tiltak for at studentene skal komme i seminargrupper sammen med de de var i faddergruppe med. Gjennom studiestartuken kreves det av fadderne at de tar med faddergruppene sine til ulike arrangement:

**Mandag** : Fadderne må følge fadderbarna fra velkomst i Grieghallen til orienteringsmøte for det aktuelle studieprogrammet ved fakultetet.

**Tirsdag**: Fadderne må følge fadderbarna til semesterregistrerings-sesjoner på fakultetet. Her får fadderbarna hjelp til registrering og de får møte koordinator for sitt studieprogram.

**Onsdag**: Det kreves ikke, men det anbefales, at fadderne tar med fadderbarna sine til «God start» som arrangeres av Sammen og en kort seanse med Brannvesenet i Bergen som forteller om brannsikkerhet i forhold til problemstillinger studenter ofte er i. Senere samme dag ble fakultetets såkalte Minifagdag arrangert, som i år bestod korte presentasjoner fra faglige ved hvert institutt. Fredag: Det kreves ikke, men anbefales at fadderne tar med fadderbarna til fakultetet hvor de ulike fagutvalgene og studentorganisasjonene ved fakultetet, samt Infosenteret, har stands i vrimlearealet på fakultetet (C12) og svarer på spørsmål fra studentene. Hensikten er å informere studentene om ulike de ulike organisasjonene, om lesesaler, forelesningslokaler og bibliotek tjenester og andre praktiske spørsmål studentene måtte ha om sin studiehverdag. Enkel servering.

### **Mottak og integrering av de internasjonale studentene**

Det har blitt gjort særlige og konkrete tiltak for å sikre inkludering av de internasjonale studentene i studiestarten og i fadderopplegget. For det første blir de internasjonale studentene plassert sammen med de norske studentene i faddergrupper. Det ble som i fjor, bevilget ekstra penger fra fakultetet til et arrangement under forutsetning av at en del av pengene ble brukt til å redusere egenandelen for internasjonale studenter til et minimum. Fadderstyret arrangerte dessuten en egen sosial sammenkomst med de internasjonale studentene på fredagen før semesterstartuken.

## Rapport fra fadderkoordinator ved UiB 2018

### Arbeidsoppgaver:

- gi informasjon til fadderlederne om fadderuken og om rollen som fadderleder
- arrangere forum for fadderledere ved UiB, og være et bindeledd mellom Studieadministrativ avdeling og fadderlederforum
- være en koordinator i forbindelse med fellesarrangement under fadderuken
- være en koordinator mellom fadderstyrene og Kvarteret i forbindelse med fellesarrangement på Kvarteret under fadderuken
- ha en administrativ rolle i forbindelse med planleggingen av faddervaktordningen
- evaluere fadderarrangementene

### Viktige aktører for samarbeid og koordinering:

- fadderstyrene ved fakultetene
- studentorganisasjonene
- faddervaktordningen
- Kvarteret
- de øvrige utdanningsinstitusjonene i Bergen
- Sammen (Studentsamskipnaden på Vestlandet) og Lykkepromille
- Utdanning i Bergen
- universitetsledelsen sentralt
- ledelsen ved fakultetene
- velforeningene

### **Gi informasjon til fadderlederne om fadderuken og om rollen som fadderleder og arrangere forum**

Fadderkoordinatorstillingen ble tilsatt fra 01.01.2018 og begynte i dette tidsrommet å arbeide med fadderuken. I samsvar med sist års råd ble stillingen besatt tidlig, slik at fadderkoordinator kom i forkant av mange av styrene. Dette muliggjorde større innflytelse på fadderukeprogrammene, hvor det i år ble fokus på flere fellesarrangementer mellom fakultetene. Det ble arrangert et forum hver måned hvor fadderlederne orienterte om framgang, diskuterte ulike problemstillinger og delte erfaringsutvekslinger. Det var stor variasjon i hvor tidlig styrene ble satt, hvor enkelte var godt i gang før Januar og andre først i Mars. Alle fakultetene deltok aktivt på fadderlederforum og relevant kurs i løpet av halvåret og ga uttrykk for at det var av nytte å treffe de andre fadderlederne og ha et aktivt forum.

Kommunikasjonen gikk primært gjennom facebook og har fungert som en effektiv kommunikasjonskanal. Her har vi hatt en felles facebook-gruppe og drive i G-mail for utveksling av relevante dokumenter. Alle fadderledere ved de ulike fakultetene har vært med, i tillegg til leder for ELSA, organisasjonen for internasjonale studenter ved Det juridiske fakultet, Rusfri faddergruppe ved Det juridiske fakultet og ansvarlig for faddervaktordningen.

Rollen som fadderkoordinator gikk i denne perioden i stor grad ut på å veilede fadderlederne innenfor ulike temaer, deriblant opplæring av faddere, fadderukeprogram og økonomi. Det er flere ulike problemstillinger som dukker opp og det var derfor viktig å være tett på under hele planleggingsperioden, for å støtte fadderledernes trygghet i sine avgjørelser og avlaste styrene for enkelte arbeidsoppgaver. Jeg bidro med kunnskap tilegnet som tidligere

fadderleder, som ulike bruk av leverandører, håndtering av uprofesjonelle aktører, inngåelse av kontrakter osv.

Under selve fadderuken tilstrebet jeg å være synlig og tilstede på flere av de ulike arrangementene, i tillegg til faddervaktordningen. Det dukket opp flere mediehenvendelser og ulike situasjoner i løpet av uken hvor fadderlederne tok kontakt for rådgivning og ulik bistand, hvor de ga uttrykk for at det var positivt å ha en kontaktperson for ulike henvendelser.

### **Være et bindeledd mellom Studieadministrativ avdeling/UiB og fadderledere**

Jeg har fungert som kontaktperson mellom fadderstyrene og UiB sentralt, spesielt knyttet til informasjonsformidling og spørsmål. Jeg har spesielt vært i kontakt med studieadministrativ avdeling om oppstartsuken, HR-avdelingen om sikkerhet, økonomiavdelingen om sentralpotten og kommunikasjonsavdelingen ved mediehenvendelser og –oppslag.

Videre har jeg vært i kontakt med Karine Skavhellen og Øyvind Johnsen Bogen fra internasjonalt mottak. Øyvind deltok på vårt siste fadderlederforum, hvor vi diskuterte mottak av de internasjonale studentene på fredagen før fadderuken og mandagen i fadderuken. I år var styrene også delaktige på fredagen ved mottak av studentene, enten på dagtid eller kveldstid. Alle de internasjonale studentene møtte direkte på eget fakultet på mandagen kl. 13:30, slik at styrene kunne fordele dem i faddergrupper og ta de med på åpningskonserten på Muséplass. Jeg fikk tilbakemeldinger fra fadderstyrene om at dette fungerte bra, men at tidspunktet var noe tidlig i forhold til åpningskonserten.

Utover dette har fadderstyrene deltatt på møte om oppstartsuken og kurs med kommunikasjonsavdelingen/Sammen 9. August.

### **Være en koordinator i forbindelse med fellesarrangement under fadderuken**

Fadderstyrene hadde i stor grad en klar formening om hvilke arrangementer deres fadderukeprogram skulle inneholde. På de første fadderlederforum ble det lagt vekt på de sosiale og økonomiske fordelene ved å arrangere flere fellesarrangementer under fadderuken. Det ble lagt fokus på å skape et helhetlig fadderukeprogram som åpnet for bekjentskap på tvers av fakultetene.

I fadderuken hadde SV-fakultetet og HF-fakultetet felles kick-off på mandagen og helhus på det Akademiske kvarter på tirsdagen, hvor KMD også deltok. SV-fakultetet og JUR-fakultetet hadde felles idrettsdag på Krohnsminde. JUR-fakultetet og PSYK-fakultetet hadde felles kinokveld på juridisk fakultet og MED/PSYK/MATNAT hadde felles helhus på det akademiske kvarteret.

Utover disse arrangementene var det åpningskonsert på Muséplass på mandagen og studenttorg på Studentsenteret på tirsdagen for alle nye studenter. Her var min rolle hovedsakelig å minne fadderstyrene på å inkludere disse arrangementene i eget program.

I tillegg til dette arrangerte jeg, BSI Friluft og Røde Kors Bergen to fjellturer som var felles for alle fakultetene. Begge arrangementene lå i fadderprogrammene og det ble sendt ut SMS til alle nye studenter om turene. Første turen gikk opp Fløyen og opp til Fløyvarden. Turen tok 2 timer og det deltok omtrentlig 100 studenter fra de ulike fakultetene. Den andre turen var

på søndagen og gikk opp Ulriken og over Vidden. Her deltok det ca. 250 studenter opp Ulriken, med overvekt av internasjonale studenter, hvor 200 fortsatte over Vidden. Vi mottok mange positive tilbakemeldinger på begge turene og gjennomførte innenfor trygge rammer i strålende sol.

### **Være en koordinator mellom fadderstyrene og Kvarteret i forbindelse med fellesarrangement på Kvarteret under fadderuken**

Av tidligere rapporter har kommunikasjonsproblemer vært den største utfordringen i planlegging av arrangementer på det Akademiske kvarter under fadderuken. I år hadde jeg derfor et møte med produksjonsansvarlig før planleggingen av arrangementene begynte. Her fikk vi gjennomgått det viktigste for samarbeid og forventningsavklaring. Fadderstyrene har i etterkant av dette laget interne avtaler med Kvarteret om ulike arrangementer. Noe av kommunikasjonen foregikk på mail og noe i møter, hvor jeg deltok på enkelte av dem.

Jeg opplevde ingen problemer med kommunikasjon med Kvarteret, men fikk inntrykk av at fadderstyrene hadde store utfordringer med å få svar av produksjonsansvarlig. Kvarterestyret fikk ny produksjonsansvarlig uti vårsemesteret, som fasiliterte bedre kommunikasjon med styrene. Jeg fulgte nøye opp i denne utskiftningsprosessen, slik at planleggingsprosessen skulle ha bedre flyt. I år fokuserte vi også mer på klarhet i økonomi og innkjøp av tjenester, slik at det skulle være oversiktlig hva styrene fikk tilbake for investert sum. Det var viktig å bevisstgjøre styrene på kostnadene som ville komme og hva de kunne forvente å få.

Under selve fadderuken var jeg innom alle arrangementene som UiB holdt på Kvarteret. Mandagen arrangerte juridisk fakultet samling på kvarteret, tirsdag hadde SV og HF helhus og fredag hadde MatNat, Psykfak og Medisin helhus. De har selv skrevet om sine erfaringer:

#### *Juridisk fakultet:*

Dialogen har tidvis vært bra, og tidvis vært dårlig. I starten var det vanskelig å komme i kontakt med dem for å booke lokalet, og under planleggingen fikk vi ikke alltid svar på mail. Når det begynte å nærme seg arrangementet var det derimot mye lettere å komme i kontakt med dem, og vi følte at de var på tilbudssiden.

Vi brukte kun første etasje ettersom at vi ikke var mange nok til å fylle opp til helhus. Det funket bra. Vi booket Svømmebasseng til å spille i Teglverket. Kvarteret har vært hjelpsomme med tanke på hospitality-, lys- og lydkrav som bandet kom med. Da dagen kom var det imidlertid mye av det tekniske som ikke var på plass. Det gjorde at vi måtte utsette konserten. Det gikk for så vidt fint siden det ikke var så mange studenter som hadde kommet. Det er imidlertid synd at vi ikke var helt klare da vi åpnet dørene.

#### *SV/HF:*

Samarbeidet med Kvarteret gikk veldig bra når det først kom i gang, men det kom i gang lovlig sent. Det var vanskelig å få kontakt i begynnelsen, i tillegg til mangelfull eller manglende informasjon og beskjeder om hva som måtte ordnes av oss og dem. Fra mai av byttet de kontaktperson og alt gikk med ett mye fortere. I løpet av uke 32 falt alt på plass, og selve dagen gikk knirkefritt. Vi følte oss godt møtt og ivaretatt, det virket som om Kvarteret hadde full kontroll. Det eneste jeg har å utsette var at denne følelsen gjerne kunne kommet allerede i mai. (HF)

Når det kommer til gjennomføring av arrangementet så var det opplegget som var inne godt og variert. Og vi har fått gode tilbakemeldinger på det. Det som var det store problemet var innslippet. De hadde kun en inngang åpen men kun en vakt som sjekket leg. Dette førte til massiv kø som strakte seg helt bort til Olav Kyrres gate. Det tok nesten en time å komme seg inn. Dette førte til at mange av være fadderbarn og faddere gikk andre steder. Det var god plass inne men folk orket ikke vente. Vi spurte flere ganger om det var mulig å åpne en inngang til evt. ha flere vakter i døren. Det var det ikke. Dette førte igjen til at det var ganske tomt på kvarteret relativt tidlig noe som ikke var optimalt. (SV)

#### *Matnat/MED/PSYK:*

Det var vært en litt opp og ned berg-og-dalbane på selve planleggingsprosessen. Jeg oppfattet i starten veldig liten interesse fra kvarterets side på arrangementet vi ønsket å ha hos dem. De tok lite initiativ til å kontakte oss etter vår første henvendelse og å sette opp et planleggingsmøte, og jeg fikk følelsen av at selve organiseringen på kvarteret var ganske kronglete. Vi ble henvist fram og tilbake i flere undergrupper. Det virket som de internt ikke er så samkjørte og dette følte jeg gikk utover oss. Prosessen kom dermed veldig sent i gang. Da vi fikk ny kontaktperson, Lars-Andreas, begynte ballen å rulle. Det tok riktignok lang tid, for lang tid, før vi fikk kontraktsforslag og et møte med han. Der måtte også vi lederne, psykfak, matnat og medfak vente over 1 time på han.

Det positive er riktignok at selve kvelden var mer eller mindre styrt av kvarteret og vi trengte kun å være der. Forholdet til budsjett var også mye enklere når de tar på seg det fulle ansvaret med å dokumentere for hva som brukes penger på osv, og også at det konkret i kontrakten stod at de ikke kunne bruke penger over det vi i styrene hadde til rådighet i tråd med sentralpotten.

Alt i alt synes jeg det har vært en litt tung prosess å jobbe med kvarteret fordi ting har gått nokså treigt, og jeg synes derfor UiB/sentralpotten burde vurderer hvor mye penger de vektlegger til bruk på kvarteret. Det er synd at vi som gjerne vil bruke kvarteret ikke føler det er en grei prosess. Jeg tenker at kvarteret burde hatt en kvalitetsoppgradering, noe UiB burde ta i betraktning i forhold til hvor sterkt de ønsker at vi skal bruke kvarteret under fadderuken.

#### **Ha en administrativ rolle i forbindelse med planleggingen av faddervaktordningen**

Mia Milde ble ansatt som prosjektleder i en 20 % stilling for faddervaktordningen i midten av vårsemesteret og vi har hatt et tett samarbeid fra den tid. Deler av planleggingen ble gjennomført i fadderlederforum, hvor hvert fadderlederstyre fikk en ansvarsdag hver, sammen med de andre utdanningsinstitusjonene. Kommunikasjonen har primært foregått gjennom facebook og mail.

Under selve fadderuken gikk faddervaktene ute fra 22:00 til 02/03:00 hver kveld fra mandag til lørdag. Her ble det delt ut vann, bananer og boller, studenter ble fulgt hjem og spørsmål besvart. Faddervaktordningen har hatt tett samarbeid med politiet og Securitas, som er ansvarlige for vaktene på utestedene. Mange studenter ble fulgt hjem av faddervaktordningen grunnet beruselse og det har vært noen få småskader. Det viser seg at faddervaktordningen har gitt nye studenter en ekstra trygghet på nattestid, og det har utelukkende vært positive tilbakemeldinger til ordningen hvor den har flere ganger vist seg å være viktig.



Jeg bidro hver kveld som nattevakt, samt med forfallende oppgaver på dagtid. Ettersom alle styrene hadde en ansvarsdag hver fikk jeg muligheten til å holde tett dialog med de ulike styremedlemmene om hvordan arrangementene hadde gått og eventuelle utfordringer/spørsmål de skulle ha.

Neste år tror jeg det kan være lurt å ha enda tettere dialog med utestedene og natteravnene om eventuelle studenter som hentes av ambulanse. På denne måten vil man sikre informasjon om gjeldende studenter og kunne være mer i forkant hvis det har oppstått alvorlige hendelser. Det kunne også vært lurt å ha et offentlig vaktnummer som alle faddere og nye studenter kunne hatt tilgang til.

Mia Milde leverer egen utfyllende rapport om faddervaktordningen.

### **Evaluerer fadderarrangementene**

Det har vært fokus på å ha gode arrangementer med bred sosial, kulturell og faglig profil, som ligger til grunn for tildelingen av sentralpotten. Vi diskuterte ulike arrangementer på fadderlederforum, hvor vi spesielt la vekt på økt samarbeid mellom fakultetene. Fadderstyrene har vært flinke til å arrangere spennende arrangementer som treffer bredt og samtidig prøve å tenke nytt fra tidligere år.

Jeg var tilstede på flere av arrangementene i løpet av uken. Mitt inntrykk er at de aller fleste arrangementene har gått veldig fint. Det oppstår alltid uforventede utfordringer som fadderstyrene løste på gode måter. Videre holdt jeg løpende dialog med de fleste fadderlederne i løpet av uken, deriblant på faddervaktordningen og på telefon.

Oppsummert er mitt inntrykk at de fleste arrangementene har gått som ønsket og at det har vært godt oppmøte på arrangementer som har alkoholfritt fokus. Nærmere evaluering av arrangementer som ble støttet av sentralpotten kommer sammen med tilbakebetalingen av ubrukte midler fra fadderstyrene.

### **Fadderkurs**

Det ble arrangert obligatorisk kurs for alle faddere 11. og 12. August på Juridisk fakultet. Thea Midtun ble ansatt som ansvarlig for fadderkursene i begynnelsen av Mai og har hatt ansvar for det administrative arbeidet med arrangering av kursene. Min oppgave var å holde dialog med fadderstyrene om deres oppgaver under gjennomføring av kurset og påmelding av faddere.

Det var ca. 1000 faddere på kurs fordelt på to dager. Det var godt oppmøte fra alle fakultetene og i tillegg noen faddere fra NLA. Det var foredragsholdere fra politiet, velforeningen på Møhlenpris, kommunikasjonsavdelingen ved UiB, beredskap ved UiB, Sammen og førstehjelp. Programmet var likt som sist år. Fadderstyrene fikk ikke endelig program før uken før kursstart. Jeg har fått tilbakemeldinger på at det er for sent, ettersom flere hadde avtaler med egne fakulteter om interne kurs. Det kan derfor være fordelaktig å få ferdigstilt programmet noe tidligere neste år.

Det var en evaluering av fadderkurs i etterkant av fadderuken. Det ble laget en spørreundersøkelse som stilte spørsmål om meninger rundt de ulike foredragene og i hvilken grad de fikk bruk for hva de lærte på kurs i fadderuken. Jeg brukte SMS-systemet for å sende ut evalueringen til alle faddere. Det var 189 som svarte på undersøkelsen. Oppsummert var de stort sett fornøyd med foredragene og hadde i noen/stor grad fått bruk for kunnskapen i fadderuken.

Oppsummerte resultater kan leses her:

<https://skjemaker.app.uib.no/report.php?key=5337083x5d442d6d28>

Kommentarer ligger i eget vedlegg.

Egen rapport fra fadderkurs er levert av Thea Midtun.

### **Sentralpotten**

Utlysningen for sentralpotten var i år 3. Mars med frist 26. Mars. Mitt inntrykk var at dette var et passende tidspunkt, ettersom de fleste styrene var satt da og hadde begynt å planlegge hvilke arrangementer de ønsket å gjennomføre. Fadderstyret til KMD var ikke satt på dette tidspunkt, men i dialog med fakultetet ble det sendt inn en søknad på deres vegne.

Sentralpotten skal støtte arrangementer med bred sosial, kulturell, faglig eller sportslig profil. Vi brukte fadderlederforum til å diskutere ulike aktuelle arrangementer og søknadsskriving. Jeg holdt en work-shop for søknadsskriving som fadderledere og økonomiansvarlige i styrene kunne stille på. Her stilte nesten alle styrene og fikk hjelp.

I år hadde flere av fakultetene fellessøknader til arrangementer, eksempelvis helhus og idrettsdag. Sammenlignet med sist år fikk man distribuert pengene på en mer effektiv måte, eksempelvis ved at det ble i år kun ble tildelt penger til 2 helhus, istedenfor 3, som muliggjorde støtte til flere andre arrangementer. I tillegg var det fokus på å skape en jevn fordeling, slik at alle styrene skulle ha gode muligheter til å gjennomføre gode arrangementer.

Tildelingen av pengene går direkte til fakultetet og foregikk 18. Juni. Jeg fikk tilbakemeldinger på at dette var for sent, fordi flere av styrene hadde forfallende fakturaer. Tildelingen går direkte til fakultetet og det var flere av styrene som kommuniserte at det hadde vært hensiktsmessig å skape egne fadderstyre-kontoer under UiB som de i større grad kunne hatt mulighet til å disponere, ettersom de møtte på utfordringer med tidsfrister og mange kontaktpersoner i forbindelse med betalinger og utlegg. Jeg vet ikke om dette er mulig å gjennomføre, men det kan være interessant å se på eventuelle løsninger til årene fremover.

### **Hulen**

Jeg har i år hatt kontakt med Martin Midtbø Rokkones, som har vært kontaktperson hos Hulen. Vi har jobbet mot å integrere de i UiB sin fadderuke, både med interne og eksterne arrangementer. Matnat hadde et arrangement hos dem i løpet av fadderuken, i tillegg til at Hulen holdt flere konserter som var åpne for alle fakultetene. Hulen er en viktig del av studentmiljøet i Bergen og det var viktig for oss å gjøre de aktuelle i fadderukeprogrammene.

### **Link Mobility**

I år, som tidligere år, har vi benyttet Link Mobility sitt SMS-system for å forenkle

kommunikasjonen mellom fadderstyrene, faddere og nye studenter. Jeg har hatt direkte kontakt med Link Mobility om avtalen og oppsettet av systemet. Jeg underskrev en avtale som varer fra 1. August til 31. August og det sendes ut en faktura til UiB i september.

SMS-systemet brukes til å kommunisere ulike beskjeder til alle faddere og nye studenter. I år ble systemet primært brukt til å informere om ulike arrangementer og eventuelle endringer. Jeg brukte SMS-systemet i forbindelse med promotering av alle UiB sine offisielle arrangementer, som åpningskonsert og fjellturer. Jeg har fått mange positive tilbakemeldinger på systemet, spesielt i det at mange i større grad får med seg en SMS, fremfor et varsel på facebook. Fadderlederne har understreket hvilken effektiv kommunikasjonskanal det er og oppfordret til å bruke dette videre i fremtidige fadderuker.

Styrene hadde et kurs med systemansvarlig Bjørn Christian Pedersen torsdag 9. August, hvor de lærte å bruke systemet og ha administrativ kontroll over alle brukere. Jeg har tilgang på alle fadderstyrenes kontoer, slik at jeg kunne følge med på bruk og eventuell misbruk av systemet. Hver dag opplyste jeg fadderlederne om hvor mange SMS som var brukt og oppfordret til videre bruk.

Det var budsjettet med 60 000 NOK til systemet, som tilsvarte ca. 144 000 SMS. I løpet av fadderuken ble det kun sendt ut ca. 40 000 SMS, mot sist år hvor det ble sendt ut 70 000 SMS. Det kan være fornuftig å vurdere om man skal nedregulere budsjettet til neste år, ettersom mitt inntrykk etter tilbakemeldinger fra styrene, er at alt av nødvendig informasjon ble kommunisert over SMS-systemet.

### **Sikkerhetstiltak**

I fadderuken er det mange nye studenter som ikke er kjent med byen og andre studenter. Det er derfor viktig å ha innføre gode sikkerhetstiltak som skal virke preventive og skape trygge rammer for alle studenter. Jeg var i dialog med Olaug Eiksund fra HR-avdelingen om sikre siden og si-fra-systemet. Her ligger det egne informasjonssider for studiestart, samt telefonnumrene til alle styrenes vakttelefon. Fadderstyrene og fadderne ble informert om begge systemene på fadderlederforum og fadderkurs, gjennom foredrag om beredskap.

Alle fadderstyrene tok sikkerhet på arrangementene på alvor. De hadde ansvarspersoner for hvert arrangement og edruvakter som bar vakttelefon. Nummeret til vakttelefonen var på fadderbånd som alle nye studenter måtte bære for å få delta på arrangementer. På denne måten var det lett å kjenne igjen studenter fra de ulike fakultetene. Enkelte av fadderstyrene søkte om penger til vakthold på ulike arrangementer fra sentralpotten, hvor alt ble innvilget.

Som tidligere nevnt er faddervaktordningen et av de viktigste sikkerhetstiltakene som benyttes under fadderuken. Ordningen hadde et tett samarbeid med politiet og Securitas i forkant og under fadderuken.

Det ble etterlyst et mer akutt si-fra-system for fadderuken. I dialog med Olaug ble det bestemt at man i første omgang skulle benytte det eksisterende si-fra-systemet under fadderuken. Det ble uttrykt bekymring fra fadderstyrene om at dette systemet ikke fungerte hurtig nok, ettersom fadderuken kun varer én uke. Jeg tror det kunne vært lurt å ha et eget enklere system som kunne gått sentralt, eventuelt til fadderkoordinator, slik at nye studenter kunne meldt fra om uønskede hendelser som kun forekommer i fadderuken, eksempelvis en fadder med upassende oppførsel.

### **Hooke-forbud og seksuell trakassering**

I lys av me too-debatten innførte blant annet NTNU et "hooke-forbud" (atferd av seksuell karakter) mellom faddere og nye studenter. Dette ble diskutert på fadderlederforum etter en sak som var oppe i Studvest. UiB hadde ikke et slikt forbud, men ønsket i større grad å fokusere på en kulturendring. Denne fadderkulturen ble understreket i fadderkontraktene som de ulike fadderstyrene utformet for sine faddere. Det var ikke en felles kontrakt for alle fakultetene, men inneholdt mange av de samme punktene med ulik ordlyd.

I løpet av fadderuken observerte jeg, og fikk tilbakemeldinger om, ulike situasjoner som kunne være problematiske for nye studenter knyttet til seksuell atferd. Mange av studentene er sårbare og usikre og det er derfor viktig at faddere er klare over hvilket ansvar fadderrollen innebærer. Jeg vet ikke om et hooke-forbud er riktig løsning, men jeg vil anbefale å diskutere disse situasjonene nærmere til neste års fadderuke.

**Oppsummert** har fadderuken gått fint, med mange gode arrangementer, få alvorlige hendelser og mange positive tilbakemeldinger. Fadderstyrene har gjort en kjempejobb med årets fadderuker og kan være veldig stolte over hva de har fått til.

**UNIVERSITETET I BERGEN  
LÆRINGSMILJØUTVALGET (LMU)**

*Læringsmiljøutvalget ved UiB er oppnevnt i henhold til  
Lov om universiteter og høyskoler § 4-3 (3)*

**Sak 34/18      Prosjektrapport og tiltaksplan – Tilrettelegging for  
studenter med nedsatt funksjonsevne**

Notat fra Studieadministrativ avdeling

*Vedtaks sak*

## **Notat**

**Til: Læringsmiljøutvalget**

**Fra: Studieadministrativ avdeling**

**Møte: 13. september 2018**

**Sak: Prosjektrapport og tiltaksplan – Tilrettelegging for studenter med nedsatt funksjonsevne**

---

## **Bakgrunn**

På oppdrag fra UiB har Sander Oliver Henriksen kartlagt hvordan arbeidet med tilrettelegging for studenter med fysiske, pedagogiske og sosiale barrierer fungerer i dag og foreslått tiltak for hvordan UiB kan få gode systemer for tilrettelegging for denne gruppen studenter. Rapporten er basert på hans egne erfaringer med tilrettelegging ved UiB. I tillegg har han intervjuet kontaktpersonene for studenter med nedsatt funksjonsevne ved fakultetene og studiesjefene.

Rapporten presenterer dagens praksis, dvs. hvordan fakultetene jobber med tilrettelegging. Videre blir hva som fungerer og hva som ikke fungerer så bra tatt opp. Utfordringene de møter i arbeidet med tilrettelegging synliggjøres og forslag til tiltak for å møte disse utfordringene og høyne standarden på tilretteleggingspraksis presenteres. Avslutningsvis foreslås det en modell for tilrettelegging som skal gjøre det mulig å få et bedre tilretteleggingstilbud enn i dag og oppnå en gullstandard som er utgangspunktet for rapporten.

Rapporten viser at det er noen områder som fungerer bra som tilrettelegging til eksamen, mentor ordningen via NAV-systemet og tilrettelegging som en del av MN-fakultetets semesterstartprogram «Kom i gang». Det er imidlertid utfordringer på en god del områder og forbedringspotensialet er stort. Blant de viktigste utfordringene som kommer frem er mangelen på ressurser og tid på fakultetene til å utføre arbeidet. Kontaktpersonene etterlyser også opplæring og kompetanse for å kunne gjøre en god jobb på dette området. Samtidig er det stor utskifting blant kontaktpersonene og kompetanse synes i liten grad å bli overført. Mangel på tid og ressurser gjør at kontaktpersonen i svært liten grad deltar på kompetansehevende tiltak som konferanser og seminar i regi av Universell. Det blir dermed vanskelig å oppnå en bedre tilretteleggingstjeneste dersom dette arbeidet ikke prioriteres høyere av fakultetene og man faktisk deltar på aktuelle konferanser og seminar.

En annen viktig utfordring er at den ytre strukturen for arbeidet. Rammene for arbeidet ved UiB må bli tydeligere og mer systematiske. I den sammenhengen er en avklaring av ansvaret til ulike avdelinger og fakultetene avgjørende for å forbedre tjenestene. I tillegg vil utarbeiding av generelle retningslinjer for arbeidet gjøre tjenestene mer ensartet og gjøre det lettere å sette i verk aktuelle tilretteleggingstiltak. Videre vil informasjonstiltak om tjenester for studenter med nedsatt funksjonsevne og tilretteleggingsbehov for studentene både overfor administrative og vitenskapelige ansatte bidra til økt bevissthet om dette, noe som også vil medvirke til bedre tilrettelegging.

Avslutningsvis anbefales det å etablere en tilsvarende sentral tjeneste som ved NTNU for å oppnå den gullstandard som er målet. Tjenesten ved NTNU har en omfattende kompetanse og tilbyr blant annet individuell veiledning, bistår institutt/ og eller fakultetene med tilretteleggingsløsninger og arrangerer kurs for ansatte og studenter. De har syv ansatte i tillegg til kontaktpersoner ved fakultetene og ansatte ved campus i Ålesund og Gjøvik.

Å etablere en tilsvarende tjeneste ved UiB vil kreve betydelige nye stillingsressurser. UiB har, som nevnt i rapporten, hatt en sentral tjeneste fram til 2012, men da med langt mindre ressurser enn NTNU. Det var en ansatt som jobbet med dette på heltid. Men erfaringene fra

den gangen var at denne personen ble et mellomledd fordi tilrettelegging av undervisningen skjer på fakultetene og det er fakultetene som bestemmer/vurderer hvilke tiltak som er aktuelle. På bakgrunn av dette ble tjenestene desentralisert. I dag er det fakultetene som har best kompetanse på tilrettelegging og det er viktig at denne kompetansen videreutvikles. Nettverket for tilretteleggere ved UiB er en arena for kompetansedeling. Planen er å inkludere Sammen og avdelinger med ansvar på møter i nettverket., noe som vil bidra til å gjøre tilretteleggingsarbeidet bedre. Men det er også viktig å understreke at dersom en gullstandard er målet, må det som nevnt tilføres nye stillingsressurser og trolig også økonomiske midler til innkjøp av hjelpemidler for studentene. Per i dag har vi lite å tilby når det gjelder hjelpemidler. Samtidig er det et forbedringspotensial med dagens organisasjonsmodell, forutsatt at arbeidet med tilrettelegging for studenter med nedsatt funksjonsevne ved fakultetene prioriteres høyere enn i dag. Det er flere tenkelige modeller for hvordan dette kan følges opp. Nettverket for tilrettelegging er naturligvis er viktig ressurs, men som nevnt er dette primært et kompetansedelingstiltak i dag; det er fakultetene som er de operative enhetene. Eiendomsavdelingen og IT-avdelingen har også viktige roller. En mulighet er å be nettverket om å gjøre kartlegginger, foreslå tiltak og lage retningslinjer. En annen er å oppnevne en særskilt arbeidsgruppe, der både nettverket, fakultetene, sentraladministrasjonen og studentene er med. Vi tar ikke stilling til dette her og nå, men peker på at det er Studieadministrativ avdeling som er LMUs sekretariat, og som dermed har ansvar for å iverksette utvalgets vedtak.

#### Forslag til vedtak:

1. Læringsmiljøutvalget ber om at disse tiltakene blir prioritert i det videre arbeidet:
  - Kartlegge ansvarsfordelingen for tilrettelegging mellom fakultetene og avdelingene ved UiB
  - Utarbeide generelle retningslinjer for tilrettelegging
  - Undersøke mulighetene for informasjon om tilretteleggingsbehov via Samordna opptak
  - Vurdere innføring av tilsvarende ordning som MN-fakultetets semesterstartprogram «Kom i gang»
  - Opprette kontaktpersoner ved alle avdelinger som har et ansvar for tilrettelegging
  - Foreslå informasjonstiltak overfor administrative og vitenskapelig tilsatte
  - Foreslå en kompetansehevingsplan for kontaktpersonene ved fakultetene
  - Andre aktuelle tiltak
2. Det skal leveres en rapport om arbeidet til LMU innen våren 2019.

IRIG/PEH, 04.09.18

---

# PROSJEKTRAPPORT OG TILTAKSPLAN: TILRETTELEGGING FOR STUDENTER MED NEDSATT FUNKSJONSEVNE VED UIB – VEIEN MOT «GULLSTANDARD»

---

Sander Oliver Henriksen

Universitetet i Bergen

03.08.2018





## Innhold

1. Innledning .....	2
2. Læringsmiljøutvalget(LMU) ved UiB – mandat .....	2
3. Bakgrunn, mandat for dette arbeidet og arbeidsprosessen.....	2
4. Rapportens oppbygning .....	3
5. Sentral oppgave → Fakultetsansvar.....	4
6. Tilrettelegging ved UiB i dag.....	4
6.1. Tilrettelegging ved eksamen .....	4
6.2. Arbeidet ved fakultetene .....	5
7. Hva som fungerer.....	5
8. Hva som ikke fungerer.....	6
8.1. Mindre fakulteter versus større fakulteter og utfordringer.....	7
9. Forslag til forbedringstiltak.....	9
9.1. Tilrettelegging for studenter med psykiske lidelser .....	12
9.2. Universell utforming .....	12
9.3. Oppsummering: endring av dagens praksis og hvordan oppnå gullstandard på tilrettelegging .....	13
9.3.1. «UiB Tilrettelegging».....	13

## 1. Innledning

«Institusjonen skal, så langt det er mulig og rimelig, legge studiesituasjonen til rette for studenter med særskilte behov. Tilretteleggingen må ikke føre til en reduksjon av de faglige krav som stilles ved det enkelte studium.» (Universitets- og høyskoleloven § 4-3. om læringsmiljø).

I bestemmelser om læringsmiljøet kommer det fram at institusjonen står ansvarlig for å sikre at læringsmiljøet blir ivaretatt. Så langt det er mulig skal utformingen av arbeidsmiljøet sørges for ved at adkomst og lokaler er utformet på en slik måte at funksjonshemmede kan studere og at læringsmiljøene tilfredsstiller kravene til universell utforming. Funksjonshemmede studenter møter på flere utfordringer i studiehverdagen som krever tilrettelegging. Barrierene kan være fysiske, men også pedagogiske og sosiale. UiB er en stor og sammensatt institusjon. Ansvaret for tilrettelegging ligger hos hvert enkelt fakultet. Ulik praksis gjør at tilbudet er forskjellig ved fakultetene, og derfor er det behov for en kartlegging av tilbudet som gis studenter som trenger tilrettelegging. Målet med denne kartleggingen er å få en systematisk gjennomgang for å gjøre tilbudet bedre enn det er i dag.

## 2. Læringsmiljøutvalget(LMU) ved UiB – mandat

Læringsmiljøutvalget(LMU) ved UiB er oppnevnt av universitetsstyret for å sørge for at bestemmelsene i § 4-3 blir gjennomført. LMU rapporterer årlig til universitetsstyret. Utvalget velger hvert år leder blant institusjonens og studentenes representanter. LMU har et *spesielt* ansvar for studenter med funksjonsnedsettelse og universell utforming ved UiB. LMU skal se til at den enkeltes studiesituasjon blir tilrettelagt på best mulig måte, og det skal legges vekt på at LMU blir informert tidlig i pågående prosesser, og avdelingene og fakultetene skal aktivt søke LMUs syn og medvirkning. LMU kan også selv ta initiativ til innsamling av relevante data som angår læringsmiljøet, i tillegg til at de enkelte deler av virksomheten, enkeltstudenter, ansatte og samskipnaden kan be om å få tatt opp slike saker i LMU.

## 3. Bakgrunn, mandat for dette arbeidet og arbeidsprosessen

Formålet med denne rapporten er å gi en oversikt over utfordringene UiB har hva angår tilrettelegging for studenter med funksjonsnedsettelse, og kommer med forslag til tiltak for hvordan tilbudet kan bli bedre. Arbeidet baserer seg blant annet på egne erfaringer med tilretteleggingen ved UiB. På denne bakgrunn ble undertegnede bedt om å kartlegge hvordan arbeidet med tilrettelegging for studenter med fysiske, pedagogiske og sosiale barrierer ved UiB fungerer i dag, foreslå tiltak for hvordan UiB kan få gode systemer for denne gruppen av

studenter, og hvordan institusjonen generelt kan bli bedre på tilrettelegging. Åpenbart skal UiB følge regelverket knyttet til dette, men visjonen er å få gullkantede former på all form for tilrettelegging slik at alle studenter – på tross av fysiske, pedagogiske og sosiale barrierer, skal kunne være og studere på universitetet – på samme måte som alle andre studenter. Denne rapporten skal være et bidrag til dette.

I tillegg til egenerfaringene, baserer rapporten seg på intervjuer med kontaktpersonene for tilrettelegging og studiesjefene ved alle fakultetene.<sup>1</sup> Da dette prosjektet ble gjennomført om sommeren og midt i ferietiden, er studenter med funksjonsnedsettelse ikke intervjuet. Det er de ansattes perspektiver som blir belyst. Iren Igesund ved Studieadministrativ avdeling(SA) har også bidratt med sine erfaringer om arbeid med tilrettelegging. Igesund hadde det sentrale ansvaret for tilrettelegging ved undervisning før det ble desentralisert til fakultetene i 2012.

Intervjuene ble lagt opp for å kartlegge følgende komponenter:

- Hvordan fakultetene jobber med tilrettelegging
- Hva som, etter fakultetenes vurdering, fungerer bra for studenter med behov, og hvilke barrierer studentene møter i studiehverdagen
- Hva som ikke fungerer
- Hva som bør gjøres annerledes
- Hvilke tiltak som bør igangsettes for at UiB skal få gullstandard på dette feltet

I dette arbeidet ligger det til grunn at ansvaret for tilrettelegging fortsatt skal være noe som skal styres og administreres fra fakultetsnivå.

#### 4. Rapportens oppbygning

Rapporten starter med å gjøre rede for hvordan ting vedrørende tilrettelegging ved UiB fungerte da dette fortsatt var en oppgave som ble styrt og organisert fra sentralt nivå. Deretter presenteres dagens praksis og hvordan fakultetene jobber med tilrettelegging. Her gjennomgås generelt hva som fungerer og hva som ikke fungerer, og hvilke utfordringer fakultetene støter på i dag. Dernest kommer ulike forslag til tiltak for hvordan UiB kan jobbe for å forbedre sin praksis for tilrettelegging. Avslutningsvis kommer en oppsummering og forslag til hvordan UiB i fremtiden kan få gullstandard på tilrettelegging for studenter med funksjonsnedsettelse.

---

<sup>1</sup> MN, KMD, Jur, Med, Psyk, HF, SV

## 5. Sentral oppgave → Fakultetsansvar

Fram til 2012 var alt vedrørende tilrettelegging for undervisning en sentral oppgave der en person hadde ansvar for all tilrettelegging ved hele UiB. Det fantes et eget kontor der studenter med ulike barrierer i studiehverdagen kunne henvende seg for å få hjelp med å få kartlagt sine behov. I 2012 ble tilretteleggingsfunksjonen lagt ut til fakultetene. Desentraliseringen av disse oppgavene ble gjort fordi det er fakultetene som sitter med all informasjon om fag og studenter, og hovedansvaret og dialogen mellom studentene skal være lettere ved å ha denne funksjonen på fakultetsnivå. Tidligere erfaringer med å ha dette sentralt, understøtter dette. Tilbakemeldingene fra Igesund er at hun tidvis ble et «unødvendig mellomledd» ved at hun til enhver tid måtte snakke med det aktuelle fakultetet om saken det gjaldt for å få en så individuell tilrettelegging som mulig. Derfor kan det være en fornuftig løsning slik det fungerer nå, men det er imidlertid grunnlag for å stille spørsmål omkring et hvert fakultets kunnskap og kompetanse knyttet til tilrettelegging, behov, funksjonshemninger, andre diagnoser med mer. Da disse oppgavene lå sentralt, hadde tilretteleggingsfunksjonen mer avsatt tid enn i dag, og muligheten for å sikre seg nødvendig kompetanse lå bedre til rette.

## 6. Tilrettelegging ved UiB i dag

Tilretteleggingen ved UiB har i dag følgende framgangsmåte: dersom en student av ulike årsaker har behov for tilrettelegging av studieløpet, skal institusjonen sørge for det og kartlegge tilretteleggingsbehovet. Men dette fordrer at studenten selv tar kontakt med sitt aktuelle institutt, og informerer om de tiltakene det er behov for. UiB tilbyr i dag følgende hjelp gjennom samtale mellom student og kontaktperson for tilrettelegging og/eller institutt: rådgiving og behovsutredning, tilrettelegging i studiesituasjonen og ved eksamen, og informasjon og veiledning om aktuelle tjenester, som for eksempel hjelpemidler eller bolig. Videre kan dialog med fagmiljøene eller andre aktuelle opprettes ved behov. Imidlertid oppfordres studenten selv til å ta kontakt med fagmiljøet ved sitt institutt.

### 6.1. Tilrettelegging ved eksamen

Studentene kan søke om tilrettelegging ved eksamen hvis de på grunn av sykdom, skade eller funksjonshemming ikke kan gjennomføre eksamen på ordinær måte. Tilretteleggingen skal da foregå på en slik måte at det oppveier funksjonshemming eller skade sånn at alle kandidatene i størst mulig grad prøves likt. Formene for tilrettelegging ved eksamen er ulike og varierer etter hvilke behov studentene måtte ha. Denne funksjonen ligger sentralt.

## 6.2. Arbeidet ved fakultetene

Når en student melder sine behov, enten til instituttet sitt eller snakker direkte med kontaktpersonen for tilrettelegging ved fakultetet, blir arbeidet med tilrettelegging igangsatt. Formålet er å legge til rette for en studiehverdag som er så tilpasset som mulig den enkeltes behov og ønsker, og planleggingen gjøres i samråd med studenten.

Det varierer om studentene tar kontakt med fagmiljøet eller kontaktpersonen for tilrettelegging om sitt behov. Det er også ulik praksis ved fakultetene omkring hvem som skal ha ansvar for hva når det kommer til tilrettelegging. Ved noen fakulteter har kontaktpersonen for tilrettelegging ansvar for alt, både praktisk tilrettelegging, som for eksempel fast lesesalsplass, rom eller parkeringsplass, og alt som omhandler fag og undervisning. Ved andre fakulteter, er all fag -og undervisningsrelatert tilrettelegging lagt til instituttene, fagmiljøene og andre studieveiledere. Ansvarsfordelingen varierer fra fakultet til fakultet, og fra institutt til institutt. Noen fakulteter melder at det fungerer bra å flytte tilretteleggingen fra kontaktpersonen for tilrettelegging til instituttet og til andre studiekonsulenter. Tilbakemeldingen er at dette er bra da studenten kun har en person å forholde seg til.<sup>2</sup> Ved andre fakulteter synes det å være en liten frustrasjon blant studiekonsulenter knyttet til ansvarsfordelingen når det kommer til tilrettelegging. Frustrasjon retter seg mot at de har fått et ansvar de trodde lå hos fakultetets person for tilrettelegging, men istedenfor har studiekonsulentene ved instituttene fått ansvaret for fag- og undervisningsrelatert tilrettelegging. Tilbakemeldingene er at dette forringer annet arbeid og går på bekostning av ivaretagelsen av øvrige studenter. Det er tydelig at det ved enkelte fakulteter er for mange uavklarte roller og uklar ansvarsfordeling, og ting flyter.

## 7. Hva som fungerer

Eksempel fra MATNAT: Som et ledd i MATNATs program «kom i gang» ved semesterstart har de også integrert tilrettelegging som en egen del. Studentene melder inn sine behov digitalt like etter semesterstart, og så blir det arrangert et møte med kontaktpersonen for tilrettelegging for å kartlegge situasjonen og behovet(ene), enten det er tilrettelegging ved eksamen eller andre studierelaterte tilrettelegginger. Ved å gjøre det på denne måten, er det lettere for kontaktpersonen å komme i kontakt med studenten, bli kjent med behovene, og ikke minst får man igangsatt tiltak tidlig nok.

---

<sup>2</sup> Dette er tanken ved å ha en person ved fakultetet med dette ansvaret, men problemet er at denne ikke er tilstede på det aktuelle instituttet.

Tilretteleggingen som studentene får ved eksamen fungerer, etter fakultetenes vurdering, bra og de har ikke erfart problemer knyttet til dette. Studentene vet hva de trenger og universitetet vet hva som gjelder ved eksamen.

Noen studenter kan ha behov for å få endret vurderingsform ved eksamen. Her er det også ulik praksis mellom fakultetene – ved noen fakulteter får man endre vurderingsformen, ved andre ikke. Flere faktorer kan spille inn her – type fag, oppbygningen av programmet og lignende. Imidlertid gir enkelte tilbakemelding om at fagmiljøene noen ganger i disse tilfellene ikke tillater å endre vurderingsform – uten noen faglig begrunnelse, selv om det skulle være et behov for studenten. Det samme gjelder for filming og opptak av forelesning, og bruk av mikrofon.<sup>3</sup> Det meste som angår tilrettelegging avhenger av behovene studenten måtte ha, men stort sett fungerer ting ganske godt – så lenge studenten selv melder fra, og at tiltakene kommer i gang tidnok. Flere fakulteter bruker mentorordningen gjennom NAV for å hjelpe studenter som møter fysiske barrierer og trenger praktisk hjelp i studiehverdagen. Dette fungerer svært godt.

#### **Hva som fungerer:**

- Tilrettelegging som del av MATNATs semesterstartprogram «Kom i gang»
- Tilrettelegging ved eksamen
- Mentorordningen til NAV

#### **8. Hva som ikke fungerer**

Selv om det av personvern hensyn ikke er mulig å lage register over studenter som trenger tilrettelegging, er det imidlertid et ønske fra flere fakulteter å ha en eller annen form for oversikt over antall studenter som trenger tilrettelegging og hvilke behov det dreier seg om. Dette begrunnes med at de – kontaktpersonene eller instituttene – da ville få et større overblikk og ikke minst komme i gang tidligere. Det er et problem flere steder - tilretteleggingstiltak kommer i gang for sent i semesteret, noe som er både fakultetet og studenten selv sitt ansvar. Hvis studenten selv ikke har meldt inn sine behov, er det vanskelig å tilrettelegge. Imidlertid er tiden mellom svarfrist på studieplass og semesterstart veldig kort, og det kan være vanskelig å få på plass alt angående tilrettelegging tidnok. Når de kommer i gang med tiltak først etter semesterstart, kan timeplanen by på problemer når det kommer til bytting av rom – da er kabalen

---

<sup>3</sup> Ved de største fakultetene med mange institutter og folk, kan det være svært utfordrende å få oversikt, men også å få gehør for ulike studentbehov. For eksempel er det å få en foreleser til å benytte mikrofon eller teleslynge vanskelig – fordi at de vitenskapelige ansatte ikke ønsker å bruke det i forelesning. Det samme gjelder bruk av PowerPoint eller andre digitale løsninger som kan forenkle studiesituasjonen for hørsels- eller synshemmede studenter.

lagt. Kanskje vil det være en ide å opprette dialog med samordna opptak for nye studenter, eventuelt skrive i svarmailen etter at man har søkt om studieplass ved UiB, at man må ta kontakt med sitt aktuelle fakultet med en gang dersom man har et eller flere behov for tilrettelegging i studieløpet.

### **Forslag til tiltak:**

- Alle fakultetene åpner for å få vurdert alternativ vurderingsform
- Det stilles krav til samtlige vitenskapelige ansatte om å bruke mikrofon, eller gjøre andre tilpasninger for hørsels -og/ eller synshemmede studenter i forelesning og seminar
- Rett til filming og opptak av forelesning der dette er mulig å gjennomføre
- Lag et «lovlig» registreringssystem for studenter med ulike behov som gjelder for hele studieløpet
  - Behovene kan bli registrert tidlig nok og man får en god individuell tilrettelegging
  - Informasjonsflyten mellom tilretteleggerne og fakultetene kan bli bedre
- Tidlig dialog med samordna opptak
  - Eget punkt om tilrettelegging i svarmailen etter søkt studieplass

### **8.1. Mindre fakulteter versus større fakulteter og utfordringer**

Ved de mindre fakultetene med få studieprogrammer, kan det være lettere å få oversikt da alt er på et og samme sted. Eksempelvis skiller juridisk fakultet og KMD Møllendal seg ut her. Jusbygget er universelt utformet. Ved behov kan studenter som ønsker det også få eget kontor eller egen sitteplass på jusbygget. Der er det også gode muligheter for parkering, både vanlig og HC-parkering. Det samme gjelder for KMD Møllendal. Juridisk fakultet har praksis om at alle forelesninger filmes og er digitalt tilgjengelig, dette fungerer godt. De har gode prosedyrer og gode oppfølgingsrutiner, og de virker til å ha systemer for det aller meste. De som har psykiske utfordringer følges kontinuerlig opp av studieadministrasjonen, spesielt hvis de henger etter med studiepoeng. Generelt har juridisk fakultet gode ordninger for oppfølging av studenter.

Bygget til KMD Møllendal er helt nytt og fungerer på alle vis. Det er heis, parkering og lett å komme frem. De har ikke så mange studenter med fysiske barrierer, men heller noen med psykiske utfordringer og lese- og skrivevansker. Disse får den hjelpen de skal ha, for eksempel egne rom. På KMD Møllendal er det god dialog mellom kontaktpersonen, infosenteret og de øvrige studieveilederne. Ansvar er klart og rammene er lagt – det er studieprogram med få

studenter og lettere å få oversikt. Men også her ordnes ting på instituttnivå – uten å involvere kontaktpersonen, og det går fint. De tar opptak av forelesninger når det er behov for det, og det er ingen problem. Tilretteleggingen ved eksamen skjer også uten problemer.<sup>4</sup> Ved KMD Møllendal er det også gode overganger for studentene hva gjelder tilrettelegging, det er dialog hele veien.

KMD har to bygg, og ved Griegakademiet er ikke situasjonen som i Møllendalsveien. Kontaktpersonen for tilrettelegging ved KMD har i liten grad oversikt over hva som skjer på Griegakademiet og kjenner ikke til eventuelle tilretteleggingsbehov der, men tilsynelatende går det bra da de ordner opp internt ved instituttene. Imidlertid var det et tilfelle med en rullestolbruker ved Griegakademiet som ventet to år (fire semestre) før det ble montert opp en trappeheis. I mellomtiden ble studenten båret opp og ned av sine medstudenter. Denne saken kjente kontaktpersonen for tilrettelegging ved KMD ikke til, men de hadde ordnet det internt ved Griegakademiet.<sup>5</sup>

Romløsningen ved flere av fakultetene er lite gunstig. Det er gammel bygningsmasse, men romsituasjonen er også problematisk av andre grunner; Det er mange folk og institutter - og mange med sine egne preferanser - for eksempel knyttet til rom og hvor man vil være eller hvordan «man vil gjøre det i forelesning». For eksempel kan det å la seg filme, eller bruke mikrofon noen steder være et problem, fordi foreleser, nekter å bruke mikrofon i forelesning selv om det skulle være noen hørselshemmede studenter der. Det finnes en brosjyre ved UiB som heter «Studenter med funksjonsnedsettelse» som forklarer kort hvordan ansatte skal forholde seg til denne gruppen av studenter og tilpasse undervisningen deretter. Det kan dog virke som ikke alle forholder seg til brosjyren som man bør, og heller gjør ting på sin egen måte. Da det er ulik praksis ved instituttene, blir koordineringsarbeidet vanskelig å få til for studieveilederne. Komplekse undervisningssituasjoner kan også gjøre at tekniske løsninger i undervisningssituasjonen er vanskelig, men med et regelverk kan det muligens bli bedre. Å skape gode overganger knyttet til tilrettelegging fra semester til semester kan være utfordrende, for eksempel for studenter som skal ta enkeltemner ved et annet fakultet. Da har ikke fakultetet eller det aktuelle instituttet oversikt, og timeplanssystemet synes å være et problem, spesielt hvis studenten melder sent ifra. Eksempel fra HF: Det er totalt to auditorium som har mulighet for

---

<sup>4</sup> Eksamensformen her er annerledes enn andre steder ved UiB

<sup>5</sup> Det er planlagt nytt bygg for Griegakademiet i Møllendalsveien i løpet av noen år. Dette vil tilfredsstille kravene om universell utforming.



lyd- og filmopptak. På småemner kan det være utfordrende å flytte en liten gruppe studenter til et av de store auditoriene, selv om det skulle være behov.

#### **Forslag til tiltak:**

- Brosjyren «Studenter med funksjonsnedsettelse» må gjøres kjent for samtlige undervisere ved UiB
- Etablering av regelverk og retningslinjer som gjør at alle undervisere gjøres ansvarlig for tilrettelegging i og av undervisning ved behov
- Rutiner og regler som sikrer og ivaretar overganger fra et semester til det neste

### 9. Forslag til forbedringstiltak

Fagmiljøene ved de største fakultetene med mange institutter og mange mennesker må ansvarlig-gjøres når det kommer til tilrettelegging. Ansvarsfordelingen må være klar og de må aktivt bruke heftet «Studenter med funksjonsnedsettelse» for å sette seg inn i rettigheter og plikter som ansatt ved UiB. Et første steg i dette arbeidet er å bruke studieveilederne, men for å få det skikkelig på plass, må det komme et konkret regelverk som sørger for at fakultetene og de ulike fagmiljøene blir sitt ansvar bevisst – det er med andre ord behov for klare retningslinjer som setter studentbehov foran alt annet.

For å få dette til trengs mer ressurser til fakultetene – i første rekke i form av veiledning - kontaktpersonene trenger mer opplæring og informasjon – de må vite hva som er tilgjengelig og hva de må ha på plass – i dag er det ingen krav, ifølge noen fakulteter. Overføring av kompetanse til alle nye som får tilretteleggingsansvaret, i tillegg til at de får nok tid avsatt til å utføre rollen på en god måte, må sikres av og på fakultetet. Kompetansen finnes der, men blir ikke brukt. Ulik praksis vedrørende tilrettelegging på fakultetene gjenspeiler seg også i krav om innhenting av dokumentasjon fra studenten. Noen steder må dokumentasjon framvises hvert semester eller år, mens andre steder er det gode overganger og dokumentasjonen må innhentes kun én gang. Dette bør det også være et regelverk omkring, sånn at det er likt for alle – og at det blir profesjonalisert.

#### **Forslag til tiltak:**

- Retningslinjer som ansvarlig-gjør alle ansatte og som klargjør hva som gjelder når det kommer til tilrettelegging
- Overføring av kompetanse til kontaktpersonene for tilrettelegging

- Retningslinjer som sier at det ved varige funksjonsnedsettelse er tilstrekkelig å fremvise medisinsk dokumentasjon kun én gang

Dersom en student er tilknyttet flere fakulteter samtidig, må kommunikasjon mellom de ulike kontaktpersonene og /eller instituttene bli bedre. Dette betyr at det må være mulig for et fakultet å innhente informasjon vedrørende tilrettelegging om en student fra et annet fakultet uten at studenten trenger å gjøre noe mer enn å melde fra om sin overgang til nytt program/institutt/enkeltemner. For å få dette til må det lages noen retningslinjer eller et system som gjør det mulig for fakultetene å innhente nødvendig informasjon om studentene for å få tilrettelagt best mulig. Per i dag er dette ikke mulig å gjøre.

#### **Forslag til tiltak:**

- Retningslinjer som gjør det mulig for fakultetene å utveksle informasjon om studenter med tilretteleggingsbehov som er tilknyttet flere fakulteter samtidig.

Tilbakemeldingene fra fakultetene er at kontaktpersonrollen for ofte byttes på og at kompetanse vedrørende tilrettelegging er en mangelvare. Derfor er opplæring av kontaktpersonene et kjerneelement i arbeidet for å bli bedre. Flere fakulteter gir tilbakemelding om at de bare er kastet inn i dette og ikke har fått noen form for opplæring eller konkret kursing om tilrettelegging, og det etterspørres kurs og/eller konferanser. Imidlertid gjør de så godt de kan ved å sette seg inn i saker og problemstillinger, og de strekker seg langt for å tilfredsstille studentens behov.

*Universell* tilbyr hvert år kurs for kontaktpersoner for tilrettelegging, som også UiBs kontaktpersoner får tilbud om. Imidlertid har deltagelsen på disse konferansene visst nok vært lav. Begrenset tid avsatt til tilretteleggingsarbeid oppgis som en viktig årsak til at de ikke har deltatt på de kurs og konferanser som eventuelt blir tilbudt. Hvis mål er en profesjonalisert individuell tilrettelegging, er det å anbefale at kontaktpersonfunksjonen ved fakultetene styrkes i mye større grad enn i dag. For å oppnå dette trengs det større kontinuitet omkring personene for tilrettelegging, mer ressurser i form av kompetanse og tid og tettere samarbeid – både på fakultetet, men også mellom fakultetene. Ting kan tyde på at det i dag er et underforbruk på tilrettelegging ved UiB – flere har behov for tilrettelegging enn de som får det. Hva gjelder kunnskap omkring funksjonsnedsettelse og rettigheter og plikter blant vitenskapelige ansatte, er det å anbefale for eksempel å integrere tilrettelegging som egen del i U-Ped sine kurs ved

psykologisk fakultet. Det etterlyses at SA<sup>6</sup> kan ha en rådgivende funksjon knyttet til tilrettelegging, i hovedsak knyttet til veiledning - rådgivning, informasjon, kompetanseoverføring og kompetanseheving – samtidig som fakultetene sitter med det utøvende ansvaret. I første rekke bør LMU – som har et særskilt ansvar for studenter med nedsatt funksjonsevne - få på plass et overordnet regelverk som konkretiserer hva alle på UiB skal gjøre vedrørende tilrettelegging. Det bør igangsettes en systematisk gjennomgang som et ledd i å ansvarlig-gjøre alle vitenskapelige og administrativt ansatte vedrørende ulike former for tilrettelegging for studenter med funksjonsnedsettelse.

### **Forslag til tiltak:**

- Alle fakulteter bør følge MATNATs praksis med «kom i gang»
- Bedre dialog med samordna opptak sånn at arbeidet med tilrettelegging kan påbegynnes allerede etter sendt søknad om studieplass
- Det er mange ledd og folk som har ansvar for tilrettelegging ved UiB, og ansvarsfordelingen må bli tydeligere enn i dag – hvem har, og skal ha ansvar for hva:
  - Hva skal fakultetet gjøre?
  - Hva er EIAs funksjon og oppgaver?
  - Hva er IT-avdelingens oppgaver?
  - Hva er LMUs rolle og ansvar?
  - Studieadministrativ avdeling(SA)?
  - Nettverk for tilrettelegging?
- God og bedre informasjon til alle studieveiledere, og kommunikasjon med de ulike fagmiljøene - det er for desentralisert på fakultetene i dag

Det viktigste her er å få på plass tydelige retningslinjer for hva som gjelder og hva de ulike instansene skal gjøre når det kommer til tilrettelegging for studenter med funksjonsnedsettelse. Da får man klarere rammer som alle må forholde seg til, og fakultetene vil få en kvalitetssikring av tilbudet sitt. Da er det viktig at universitetsledelsen – og LMU - kommuniserer ut til fakultetene hva som er å regne som god kvalitet, og i mye større grad enn i dag, stiller faktiske krav til fakultetene og instituttene. Tilbakemeldingene er at kontaktpersonene og fagmiljøene i for stor grad sitter alene og får lite opplæring og informasjon.

---

<sup>6</sup> Studieadministrativ avdeling

## 9.1. Tilrettelegging for studenter med psykiske lidelser

Ved de fakultetene og instituttene der studieadministrasjon jobber med studenter med psykiske utfordringer, er tilbakemeldingene at de kan møte svært komplekse problemstillinger og at det tidvis kan være vanskelig å samarbeide med denne gruppen av studenter, og et naturlig spørsmål er da; hvordan skal studieadministrasjonen forholde seg til disse studentene på best mulig måte? Studieadministrasjonen skal ivareta alle studentene sine, men tilbakemeldingene er at det oppleves svært vanskelig da alle ressursene brukes kun på noen studenter, spesielt i de tilfeller hvor studentene har psykiske utfordringer.

### **Forslag til tiltak:**

- Flere ressurser slik at det blir tilstrekkelig kapasitet i studieadministrasjonen til at alle studenter ivaretas under samme vilkår. I dag brukes for mye tid på noen studenter med komplekse problemstillinger, noe som går utover alle de andre studentene
- Det bør opprettes en ekstra kompetanse som kan bistå studieadministrasjonen på instituttene med alt det praktiske for denne gruppen av studenter. Da vil studiekonsulentene kunne ivareta alle studentene
- Med en ekstra kompetanse til å koordinere – kanskje en sosionom – vil UiB oppnå en profesjonalisering på tilretteleggingsfeltet – særlig hva gjelder studenter med psykiske lidelser

## 9.2. Universell utforming

Ved at UiB ligger på en høyde er også adkomsten flere steder naturlig vanskelig med trapper, bakker og mye brostein. Parkering er ikke kun en utfordring for handikappede, men generelt også. Noen steder er det ingen parkeringsplasser i det hele tatt. HC-parkeringer er det også få av. Studentsenteret, Jus og HF har noen, i tillegg til KMD Møllendal. Andre steder er adkomsten for funksjonshemmede svært utfordrende. Et eksempel på vanskelig adkomst er U. pihl. Der er det ikke anledning til å parkere på utsiden selv om det er plass, det er rullestolinnegang utenfor hoveddøren, men det er ikke automatisk døråpner inn til forelesningssalen, og døren har en tung dørpumpe. Da er man like langt.

### **Forslag til tiltak:**

- Kontaktpersonene for tilrettelegging får en fast kontaktperson på EIA slik at dialogen og informasjonsflyten knyttet til for eksempel parkering, skjer uten store problemer

- Kontaktpersonene for tilrettelegging får en fast kontaktperson på IT-avdelingen som jobber med tilrettelegging i undervisningsrom (IR-sendere og lignende)

### 9.3. Oppsummering: endring av dagens praksis og hvordan oppnå gullstandard på tilrettelegging

Hvis visjon er at UiB på sikt skal få gullstandard på tilrettelegging for studenter med nedsatt funksjonsevne, er det i første omgang å anbefale en systematisk gjennomgang av ansvarsfordelingen knyttet til tilrettelegging – på fakultetene, men også i andre instanser i institusjonen. En klargjøring av ansvar og arbeidsoppgaver kan på sikt lede til en profesjonalisering av tilbudet. Det er ønskelig at det er én person som skal sitte med ansvar sentralt for all koordinering når det kommer til tilrettelegging ved UiB for å holde tak i alle de løse trådene. Det kan diskuteres hvorvidt dette er et behov i dag, men det er en nødvendig funksjon å ha i framtiden for å kunne oppnå en gullstandard på dette området. Kompetanse og tydeligere ansvarsfordeling innenfor dagens ordning er sentrale nøkkelfaktorer for å gjøre tilbudet bedre enn i dag. Det må settes en standard og komme på plass et konkret regelverk fra sentralt hold (LMU, SA ...) som forteller hva som gjelder for hvem, og samtidig ansvarlig-gjør fakultetene, instituttene og fagmiljøene.

Når ansvarsfordelingen er klarlagt, er det behov for å bevilge flere ressurser til fakultetene – i første omgang i form av veiledning, deretter i form av økonomiske midler der det er behov. Tilretteleggerrollen må få større plass og større rolle slik at det er mer tid til å jobbe med tilretteleggingssaker enn i dag. I tillegg trenger de ulike fagmiljøene – studieveilederne, studiesjefene med flere, mer veiledning, informasjon og kompetanse om tilrettelegging for studenter med funksjonsnedsettelse for at tilbudet skal kunne profesjonaliseres.

#### 9.3.1. «UiB Tilrettelegging»

For å komme til gullstandardnivå, holder det ikke at ansvaret for tilrettelegging ligger hos fakultetene alene. Det vil da være behov for en eller flere personer som jobber med tilrettelegging sentralt, og som er i dialog og samarbeider med kontaktpersonene ved fakultetene og/eller ved instituttene. Dette betyr ikke at fakultetene skal miste sine oppgaver om tilrettelegging. De skal fortsatt sitte med hovedansvaret. I tillegg bør en slik sentralfunksjon stå for opplæring, og sørge for kunnskap og kompetanseoverføring til kontaktpersonene ved fakultetene i form av konferanser og kurs. En slik funksjon på sentralt hold vil fungere som et knutepunkt i organisasjonen, den vil være som et slags «lim» når det kommer til tilrettelegging og vil sørge for at de ansvarlige ved fakultetene har den informasjon og kompetansen de skal

ha og trenger. Samtidig vil dette organet kunne veilede studenter slik at de får en så individuell tilrettelegging som mulig.

For å få en gullstandard, vil det være å anbefale og bruke NTNUs modell og arbeidsform for tilrettelegging for studenter med nedsatt funksjonsevne. Ved NTNU har hvert fakultet og/eller institutt – i likhet med UiB – sine egne kontaktpersoner på dette feltet, men samtidig et sentralt organ – «NTNU Tilrettelegging» - som blant annet veileder studenter med tilretteleggingsbehov og som bistår fakultet og/eller institutt med tilretteleggingsløsninger. I tillegg ivaretas sentrale ordninger som kurs for ansatte og studenter, tilrettelagte lesesalsplasser og henvisning av studenter til utredning for lese- og skrivevansker, for å nevne noe. Denne enheten har til sammen åtte ansatte fordelt på NTNUs læresteder. Som også ved UiB, er det ved NTNU forskjellige kompetansenivåer, men denne sentrale enheten har en tverrfaglig kompetanse om tilrettelegging, og fungerer dermed som en kunnskapsbank som fakultetene bruker for å gi sine studenter så god individuell tilrettelegging som mulig. «NTNU Tilrettelegging» har også et eget forum («Forum for tilrettelegging ved NTNU»). Dette forumet kan sammenlignes med UiBs nettverk for tilrettelegging, men i NTNUs forum er flere avdelinger i organisasjonen representert enn i UiBs – Driftsavdelingen(Eiendom), IT-avdelingen. Samskipnaden, Internasjonal avdeling og Universitetsbiblioteket. UiBs nettverk bør også inkludere disse enhetene i sitt. Dette, i tillegg til å etablere en sentral funksjon ved UiB, identisk med «NTNU-Tilrettelegging» - med mulig navn «UiB Tilrettelegging» - kan være nøkkelen for i framtiden å oppnå en gullstandard på tilrettelegging for studenter med nedsatt funksjonsevne. Å ha ett sentralt knutepunkt vil være formålstjenlig for alle nivåer i organisasjonen.

Bergen, 03.08.2018

Sander Oliver Henriksen

**UNIVERSITETET I BERGEN  
LÆRINGSMILJØUTVALGET (LMU)**

*Læringsmiljøutvalget ved UiB er oppnevnt i henhold til  
Lov om universiteter og høyskoler § 4-3 (3)*

**Sak 35/18            Barrierer i høyere utdanning for personer med  
nedsatt funksjonsevne – Rapport fra BUFDIR**

Notat fra Studieadministrativ avdeling

*Orienteringssak*

## Notat

**Til: Læringsmiljøutvalget**

**Fra: Studieadministrativ avdeling**

**Møte: 13. september 2018**

**Sak: Barrierer i høyere utdanning for personer med nedsatt funksjonsevne – Rapport fra BUFDIR**

---

### Bakgrunn

PROBA samfunnsanalyse har på oppdrag fra Barne-, ungdoms- og familiedirektoratet (BUFDIR) utarbeidet en rapport som nevnt i overskriften. Denne er tilgjengelig på BUFDIRs nettsider, her: <https://www.bufdir.no/Bibliotek/Dokumentside/?docId=BUF00004579>  
Fordi rapporten er ganske stor, vedlegger vi den ikke i saken her. BUFDIR selv skriver om rapporten:

Studenter med nedsatt funksjonsevne møter en rekke ulike barrierer i høyere utdanning. De fleste mener at barrierene fører til at de må jobbe hardere enn andre studenter og at studieprogresjonen reduseres. Mange mener at bedre tilrettelegging kunne redusert problemene. Hvilke barrierer studenter møter varierer med type funksjonsnedsettelse. Det er allikevel en stor andel som mener at video- eller lydopptak av forelesninger og utdeling av forelesningsnotater ville vært nyttig for dem, uavhengig av type funksjonsnedsettelse.

Selv om studenter med nedsatt funksjonsevne jobber hardere og deltar mindre i sosiale aktiviteter enn andre studenter, er de jevnt over nesten like fornøyd med studiesituasjonen som andre studenter. Det er en del dokumentasjon som tyder på at personer med nedsatt funksjonsevne i gjennomsnitt har lavere utdanningsnivå enn andre. Det er lite kunnskap om hvorfor det er slik. Denne utredningen er en kartlegging av hvilke særlige barrierer som finnes for studenter med nedsatt funksjonsevne, inkludert lese- og skrivevansker. Det er Bufdir som har bestilt utredningen.

Utredningen er en kartlegging av særlige barrierer for studenter med nedsatt funksjonsevne. Videre har vi kartlagt hva slags tilrettelegging studentene får, hvilket tilretteleggingsbehov de har, informasjon fra studiestedet om tilrettelegging samt virkningene av funksjonsnedsettelsen for studieprogresjon, arbeidsbelastning og deltagelse i sosiale aktiviteter. Kartleggingen bygger i hovedsak på en spørreundersøkelse. I tillegg har vi gjennomgått eksisterende litteratur og vi har intervjuet en del ressurspersoner i interesseorganisasjoner og utdanningsinstitusjoner.

Spørreundersøkelsen ble først sendt ut som et tillegg til Studiebarometeret – en undersøkelse som NOKUT årlig gjennomfører blant om lag 65 000 studenter ved norske utdanningsinstitusjoner. I tillegg sendte vi spørreundersøkelsen ut til medlemmer av ungdomsavdelingene til en del interesseorganisasjoner for personer med nedsatt funksjonsevne samt til studenter med produksjonsrett til tilpassede læremidler fra Norsk lyd- og blindeskriftbibliotek. Til sammen var det 767 studenter med nedsatt funksjonsevne som besvarte undersøkelsen.

### Kommentar fra LMU-sekretariatet:

I en tidligere sak til dette møtet, har en del spørsmål som delvis overlapper med det som er behandlet i BUFDIR-rapporten, men «Barrierer...» er en annen type rapport, med et utpreget «makrofokus». Den vurderes som relevant for LMU.

Rapporten legges fram for Læringsmiljøutvalget *til orientering*.  
04.09.18/PEH



**UNIVERSITETET I BERGEN  
LÆRINGSMILJØUTVALGET (LMU)**

*Læringsmiljøutvalget ved UiB er oppnevnt i henhold til  
Lov om universiteter og høyskoler § 4-3 (3)*

**Sak 36/18          Evalueringsrapport fra Oxford Research –  
Ordnningen med læringsmiljøutvalg**

Notat fra Studieadministrativ avdeling

*Drøftingssak*

## Notat

**Til: Læringsmiljøutvalget**

**Fra: Studieadministrativ avdeling**

**Møte: 13. september 2018**

**Sak: Evalueringsrapport fra Oxford Research – Ordningen med læringsmiljøutvalg**

---

### Bakgrunn

I sak [38/17](#) fikk utvalget orientering om en planlagt evaluering av uhl.s ordning med læringsmiljøutvalg. Saken var framme igjen i sak [48/17](#), der den ble drøftet. Rapporten, som er tilgjengelig for nedlasting [her](#), forelå våren 2018, men har ikke tidligere vært framme for LMU.

Oxford Research skriver selv om rapporten:

Oxford Research har på oppdrag for Kunnskapsdepartementet evaluert ordningen med læringsmiljøutvalg (LMU), fastsatt i § 4-3 i universitets- og høyskoleloven. Evalueringen belyser lovkravets relevans og måloppnåelse, og drøfter alternative løsninger. Evalueringen gir også et overblikk over hvordan ulike institusjoner har implementert lovkravet, og gir eksempler på god praksis. Datagrunnlaget i evalueringen er omfattende. Det er gjennomført intervjuer med de fleste utvalgene, og utvalgene har besvart selvevalueringsskjemaer. Videre ser evalueringen hen til praksis i Danmark og Sverige. Det er også besøkt fire utdanningsinstitusjoner hvor det er gjennomført case-studier av de lokale læringsmiljøutvalgene.

Lovkravet etterlevs av alle institusjonene som er omfattet av denne evalueringen. Det finnes imidlertid ikke én ordning med læringsmiljøutvalg – det finnes mange ulike tilnærminger til ordningen. Det tydeligste funnet i denne evalueringen er derfor knyttet til den store variasjonen i hvordan ordningen praktiseres ved universitetene og høyskolene. Læringsmiljøutvalgene ser på overordnet nivå ut til å ha en svært viktig betydning for studentinvolvering og studentrepresentasjon. Utvalgene ser imidlertid ut til å ha en begrenset betydning for det faktiske læringsmiljøarbeidet som foregår på institusjonene.

Oxford Research sin overordnede konklusjon er at dagens ordning ikke til fulle bidrar til det todelte formålet med ordningen; å bidra til studentmedvirkning og et godt læringsmiljø ved institusjonene. Med det som utgangspunkt fremstår LMU som arena for studentinvolvering og betydning for studentrepresentasjon viktigere enn LMUets betydning for læringsmiljøet. Mulighetsrommet for utviklingen av ordningen ligger i tilknytning til hvilke rammer man har å forholde seg til, hvilke virkemidler har man tilgjengelig, og hvem sine interesser som skal være førende. Med dette som utgangspunkt er det i kapittel 5.3 drøftet alternative modeller.

- 1) ingen vesentlig endring i ordningen
- 2) slå sammen LMU med Utdanningsutvalget
- 3) LMU ned på institutt/fakultet/campus-nivå
- 4) legge ned ordningen slik den eksisterer i dag

### Kommentarer fra Læringsmiljøutvalgets sekretariat:

Som det går fram av rapporten, konkluderer man med at LMU-ordningen som helhet har begrenset virkning for læringsmiljøet på norske høyskoler og universiteter. Dette er selvsagt skuffende, fordi formålet med et læringsmiljø er å bidra til at institusjonens ansvar for et forsvarlig læringsmiljø. Det kan likevel spørres om denne konklusjonen, som naturlig nok

anlegger et nasjonalt helhetsperspektiv, er treffende for LMU og læringsmiljøarbeidet ved UiB. Ut fra tidligere erfaringer, lokalt og i kontakt med LMU-er andre steder, er vår vurdering at Læringsmiljøutvalget her fungerer godt, og at utvalgets virksomhet definitivt har betydning for læringsmiljøet. Derfor blir det viktig for oss å følge med i den videre prosessen fra departementets side, slik at vi i størst mulig grad kan videreføre og videreutvikle de gode erfaringene vi har lokalt, samtidig som vi må være åpne for at også endringer i ordningen kan gi gevinster.

På dette stadiet, før departementet har sagt noe om hvordan de vil følge opp evalueringen, har vi valgt å legge saken fram for Læringsmiljøutvalget til *orientering*.

06.09.18/PEH

**UNIVERSITETET I BERGEN  
LÆRINGSMILJØUTVALGET (LMU)**

*Læringsmiljøutvalget ved UiB er oppnevnt i henhold til  
Lov om universiteter og høyskoler § 4-3 (3)*

Ephorte: 2017/6062

**Sak 37/18      Fysiske læringsarealer for fremtiden- rapport  
fra arbeidsgruppen for fysisk læringsmiljø**

Notat fra Studieadministrativ avdeling

*Orienteringssak*

## Notat

**Til:** Læringsmiljøutvalet<sup>1</sup>

**Frå:** Studieadministrativ avdeling

**Møte:** 5. september

---

### Bakgrunn

Kunnskap og læring oppstår og blir utvikla i fellesskap mellom undervisarar og medstudentar. Læring skjer i organiserte og uorganiserte situasjonar, og i fysiske og digitale rom. Etter mange år med fokus på det digitale læringsrommet, har det fysiske læringsmiljøet fått auka merksemd den siste tida. Samstundes har utviklinga av dei digitale læringsflatene, både organiserte og uorganiserte, ført til at studentane ikkje lenger er avhengige av å vera fysisk til stades på campus i same grad som tidlegare. Mange av universitetets bygningar er dessutan formgitt til heilt andre funksjonar og etter heilt andre pedagogiske prinsipp enn dei vi arbeider etter i dag. Undervisningsromma utgjer på mange måtar ein «bygd pedagogikk» som verkar konserverande og styrande for kva type handling som finn stad i desse bygningane.

I 2017 vedtok Universitetsstyret *Handlingsplan for kvalitet i utdanning 2017-2022* og ein *Masterplan for areal 2018-2040*. Begge desse styringsdokumenta understrekar viktigheita av å byggja fleksible undervisningsrom som legg til rette for auka samhandling og nye undervisnings- og læringsformer. For å understøtta dei overordna målsetjingane om betra kvalitet i utdanningane, er det viktig å sjå på campusutforminga og i samsvar med dei undervisningspraksisane UiB ønskjer å fremja i utdanningane. 24. mai 2017 sette difor Utdanningsutvalet ned ei arbeidsgruppe med følgjande mandat (sak 28/17):

- å utarbeide forslag til hvordan eksisterende læringsarenaer best kan utnyttes, med hensyn til fleksibilitet og funksjonalitet
- foreslå hva som bør vektlegges når det gjelder utforming av fysisk læringsmiljø ved rehabilitering av bygg og i nybygg
- å definere hvilke områder som er viktigst å prioritere, og med utgangspunkt i disse foreslå noen pilotprosjekter, der evaluering også skal inngå
- 

### Arbeidsgruppa for fysisk læringsmiljø har hatt følgjande samansetjing:

Ivar Nordmo, leiar av arbeidsgruppa (UPED)

Edvin Schei, Institutt for global helse og samfunnsmedisin (MED)

Ove Botnevik (EIA), frå november 2017 erstatta av Kjartan Nasset (EIA)

Maria-Carme Torras Calvo (Universitetsbiblioteket)

Henriette Vågen Aase (Studentrepresentant), frå august 2017 erstatta av Nikolai Klæboe

Natalie Johnsen (Studentrepresentant)

Cecilie Boge (SA), sekretær

Eli-Kirstin Eide, Institutt for design (KMD), blei med i arbeidsgruppa frå august 2017

---

<sup>1</sup> Saka er kopiert frå saksfframlegget til Utdanningsutvalet 5. september.

## **Arbeidsgruppas arbeid**

Arbeidsgruppa har hatt 14 møter frå juni 2017 til august 2018, som m.a. har inkludert omvisingar på alle UiBs fakultet. I tillegg har fleire av medlemmene vore på ekskursjonar til University of Helsinki og Aalto University i Finland, Karolinska Institutet i Stockholm og NTNU i Trondheim.

Som ein del av arbeidet til gruppa, har det blitt gjennomført ei pilotkartlegging av bruken av uformelle læringsareal (lesesalar, kollokvierom, ferdigheitssenter, bibliotek, kantiner, møteplassar i gangområde o.l.) ved UiB. I tillegg har to grupper masterstudentar ved Institutt for design utarbeidd ny designplan for to av UiBs uformelle læringsareal med stort forbettringspotensial: Atriet i Bygg for biologiske basalfag ved Det medisinske fakultet og store deler av første etasje i Bibliotek for humaniora.

### **Arbeidsgruppas hovud anbefalingar:**

- UiB bør etablere ein sentralt plassert funksjon som har det strategiske ansvaret for utvikling av det fysiske læringsmiljøet.
- All utvikling av læringsareal bør styrast etter uttalte pedagogiske prinsipp som er støtta av forskning på læring og undervisning i høgare utdanning, og av systematisk kunnskap om den faktiske bruken av UiBs eksisterande læringsareal. Begge delar manglar i dag.
- UiB bør gå detaljert gjennom alle undervisningsrom og greia ut korleis ein betre kan leggja til rette for studentaktive læringsformer. I dag har for mange undervisningsrom "klasserom-oppsett" med AV-utstyr som legg opp til lærarstyrte presentasjonar.
- UiB bør prioritera rom som er spesielt tilrettelagt for studentaktive læringsformer i nybygg.
- UiB bør oppgradera dei uformelle læringsareala slik at studentar i større grad brukar campus til studiar når dei ikkje har undervisning. UiB må tilby godt utforma plassar både til samarbeid og til individuelle studiar.

*Saka blir lagd fram for Læringsmiljøutvalet til orientering.*

06.09.18/PEH



# FYSISKE LÆRINGSAREALER FOR FREMTIDEN

*Universitetet i Bergen*

- 2 *Oppdrag, kunnskapsbase  
og kunnskapssyn*
- 4 *Ansvar for utvikling av det fysiske læringsmiljøet  
Pedagogiske prinsipper for utviklingen av UiBs læringsmiljø*
- 6 *Samarbeid om byggeprosjekt ved UiB*
- 8 *Dagens bruk av læringsarealer ved UiB*
- 12 *Campus som et godt sted å være*
- 14 *Rom for studentaktive læringsformer*
- 16 *Ulike pedagogiske oppsett av klasserom*
- 18 *Omgivelsenes påvirkning og egenskaper*
- 22 *Anbefalte pilotprosjekter:  
Realfagbygget og De gamle skolene*
- 24 *Gjennomførte studentpilotprosjekter:  
Bygg for biologiske basalfag og Bibliotek for humaniora*
- 27 *Arbeidsgruppens anbefalinger*
- 29 *Referanser*







# OPPDRAG, KUNNSKAPSBASE OG KUNNSKAPSSYN

## OPPDRAG

Utdanningsutvalget ved UiB vedtok i mai 2017 å opprette en arbeidsgruppe for fysisk læringsmiljø med følgende mandat:

- å utarbeide forslag til hvordan eksisterende læringsarenaer best kan utnyttes med hensyn til fleksibilitet og funksjonalitet
- foreslå hva som bør vektlegges når det gjelder utforming av fysisk læringsmiljø ved rehabilitering av bygg og i nybygg
- å definere hvilke områder som er viktigst å prioritere, og med utgangspunkt i disse foreslå noen pilotprosjekter, der evaluering også skal inngå

Arbeidsgruppen har hatt 14 møter fra mai 2017 til august 2018. Vi har hatt omvisninger på ulike deler av UiB sin campus, og flere av gruppens medlemmer har vært på ekskursjoner til andre utdanningsinstitusjoner i Norden. Vi har utført en pilotkartlegging av bruken av uformelle læringsarealer ved UiB, og vi har gjennomført et pilotprosjekt der masterstudenter i design viser forbedringspotensialer av to eksisterende læringsarealer. Foreliggende rapport er vårt svar på oppdraget fra utdanningsutvalget.

## ARBEIDSGRUPPEN:

Cecilie Boge, Studieadministrativ avdeling (sekretær)  
Ove Botnevik/Kjartan Nasset, Eiendomsavdelingen  
Maria-Carme Torras Calvo, Universitetsbiblioteket  
Eli-Kirstin Eide, Institutt for design  
Natalie Johnsen, studentrepresentant  
Ivar Nordmo, Institutt for pedagogikk (leder)  
Edvin Schei, Institutt for global helse og samfunnsmedisin  
Henriette Vågen Aase/Nikolai Klæboe, studentrepresentant





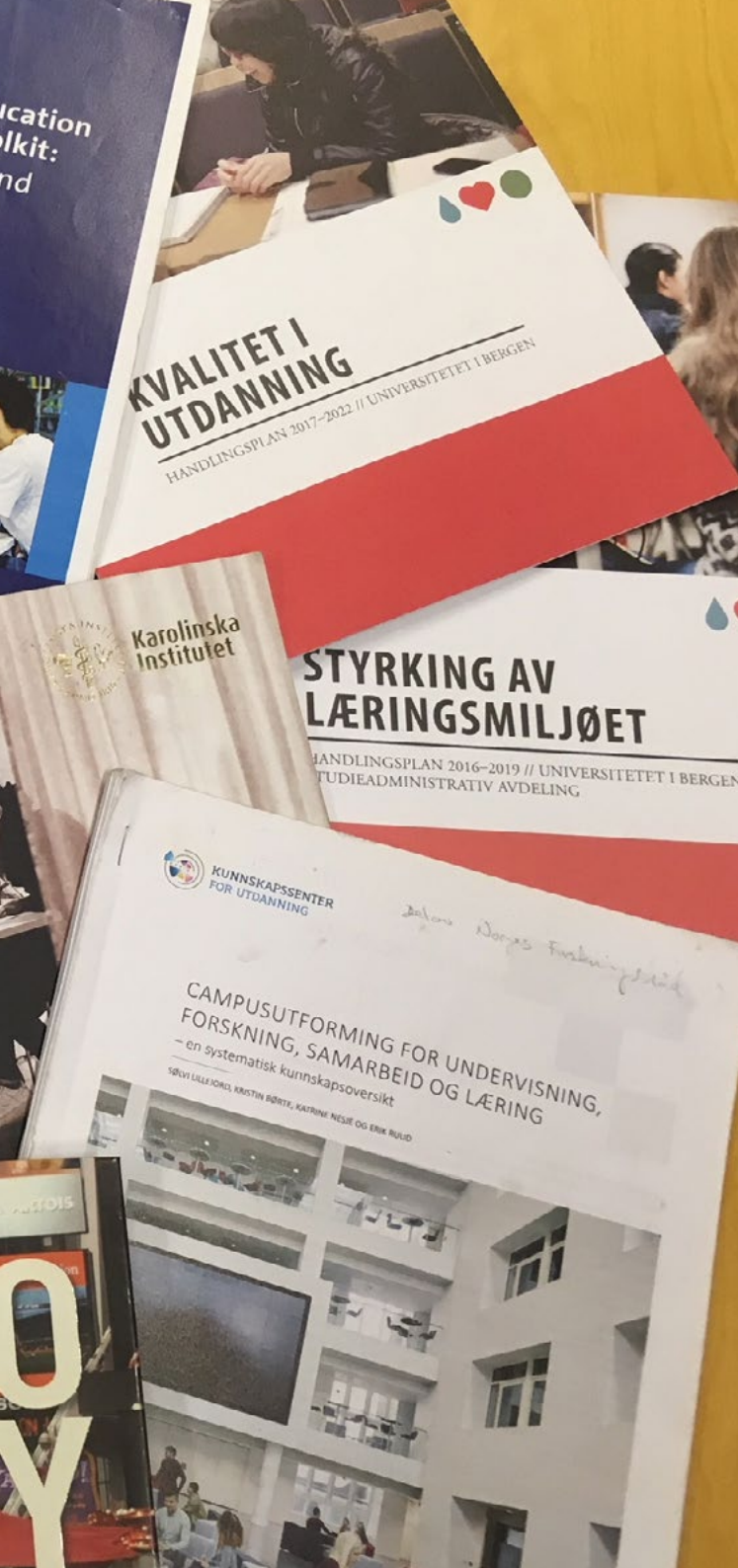

## KUNNSKAPSBASE

Etter flere år med stort fokus på den digitale utviklingen, har vi i de siste årene sett et stadig større fokus på betydningen av det *fysiske læringsmiljøet* for læringsprosesser og læringsresultater i høyere utdanning. Arbeidsgruppen har forsøkt å sette seg inn i dette raskt ekspanderende kunnskapsfeltet gjennom å lese gode eksisterende rapporter fra området. Vi vil spesielt nevne følgende:

- *Campusutforming for undervisning, forskning, samarbeid og læring - en systematisk kunnskapsoversikt*. Kunnskapscenter for utdanning (2017)
- *Framtidens lärandemiljöer, Rapport från SUHF:s arbetsgrupp*. Sveriges universitets- och högskoleförbund (SUHF) (2016)
- *Framtidens lärandemiljöer vid Stockholms universitet, Slutrapport från arbetsgruppen* (2015)
- *Future Learning Environments*. Karolinska Institutet (2016)
- *The UK Higher Education Learning Space Toolkit: a SCHOMS, AUDE and UCISA collaboration*. Universities and Colleges Information Systems Association (UCISA) (2016)
- *PILOT U1, innovative læringsarealer og uformelle møtesteder, pilotprosjekt realfagbygget*. NTNU/Eggen arkitekter/Corneil collaborative (2015)

I rapportene vi her nevner ligger et stort og systematisk arbeid som alle som ønsker å arbeide innenfor dette kunnskapsfeltet bør sette seg inn i.

Arbeidsgruppens kunnskapsbase har også vært deltakernes ulike fagkunnskap og erfaringer. Disse har spent vidt med blant annet universitetspedagogikk, medisin og medisinsk fagdidaktikk, arkitektur, interiørdesign, eiendomsforvaltning, prosjektledelse av byggeprosjekter, bibliotekledelse, læringsstøtteledelse og studentledelse - og bred og langvarig erfaring som studenter, lærere, forskere og administrativt ansatte ved universitetet.

## KUNNSKAPSSYN

Til grunn for rapporten ligger et bredt syn på kunnskap. Kunnskap er både noe vi kan *tilegne oss* og dermed ha med oss individuelt, men det er også noe som ligger utenfor individet og som vi *deltar i* sammen med andre. Kunnskap er videre mer enn det som allerede finnes, det er også noe som skapes, utvikles og *konstrueres sammen*. Vi betrakter kunnskap som mer enn de ulike disiplinenes fagkunnskap. Universitetet er bærer av en vitenskapelig og intellektuell kunnskapskultur, og det er hele denne kulturen studenter inviteres til å bli en del av, og får anledning til å påvirke utviklingen av.

Utdanning og dannelse skjer gjennom lange serier av komplekse handlinger over tid. Studenter deltar i svært mange lærings situasjoner, organiserte og uorganiserte, der målene for læring er klart definert og intendert. Men læring skjer også uintendert, delvis ubevisst og uunngåelig, gjennom alle våre menneskelige erfaringer. UiB er på den måten et bredt og stort læringslandskap.

Ser vi på den fysiske strukturen har UiB en stor, mangfoldig og til dels gammel bygningsmasse. Bygninger, rom og innredninger er utformet for å legge til rette for visse handlingsmønstre som var ønskelige da de ble bygget. Der bygninger og innredninger handler om læring, er bygningsmassen en form for "bygget pedagogikk" som til dels virker konserverende på de handlingene som finner sted. Når bygningsmassen fornyes ved nybygg, ombygging, renovering eller ominnredning, har vi muligheter til å legge til rette for nye typer handlingsmønstre. I denne rapporten forsøker vi å se fremover mot hvilke handlingsmønstre det fysiske læringsmiljøet bør legge til rette for. Finnes det klare trender innen læring i høyere utdanning som kan være styrende for utformingen av konkrete byggeprosjekter? Har UiB en god og funksjonell ansvars plassering for utviklingen av det fysiske læringsmiljøet?

I rapporten har vi kun sett på steder for *studentenes læring*. Vi har ikke sett på steder der de ansatte driver sin forskning og sine læringsprosesser. I den begrensningen ligger også at vi ikke har sett på utformingen av steder der de ansatte og studenter driver forskning sammen.

# ANSVAR FOR UTVIKLING AV DET FYSISKE LÆRINGSMILJØET

Det foregår til enhver tid mange byggeprosjekter av det fysiske læringsmiljøet ved UiB. Prosjektene styres av Eiendomsavdelingen ved UiB (EIA) som støtter seg på brukergrupper og styringsgrupper av ansatte og studenter for å definere behov og finne ønskede løsninger. Det synes ikke å eksistere en klar *institusjonell strategi* for utvikling av det fysiske læringsmiljøet som bygger på solide pedagogiske prinsipper og som kan være styrende for utformingen av de ulike prosjektene. Videre mangler UiB en institusjonell ansvars plassering for utviklingen av det fysiske læringsmiljøet, det vil si en funksjon som kan sørge for at enkeltprosjekter støtter opp under en slik institusjonell strategi. UiB er ikke alene om å mangle en institusjonell strategi for dette området. I rapportene om læringsmiljø for fremtiden som vi har satt oss inn i, ser vi at dette er en velkjent utfordring.

En av hovedanbefalingene til institusjonene i Sveriges universitets- og högskoleförbunds rapport *Framtidens lärandemiljöer* lyder:

**Skapa ett sammanhållet ansvar för lärandemiljöutvecklingen**  
*Att inrätta en funktion som självständigt och proaktivt ser över lärandemiljöerna i relation till lärandet i utbildningarna underlättar lärandemiljöarbetet. En del av arbetet bör vara att ta fram underlag som grund för beslut om utveckling, så att beslut om lärandemiljöerna bygger på kunnskap om hur befintliga miljöer stödjer det lärande lärosätet vil skapa förutsättningar för. (s. 133)*

The UK Higher Education Learning Space Toolkit tar også tak i denne utfordringen i kapittelet “Getting the right people to the table”. De trekker frem at det må være et strateginivå som er representert i alle byggeprosjekter:

**Strategy level:** *A learning space strategy founded on sound educational principles, linked to the learning and teaching strategy and preferably also embedded in the estate strategy. An academic lead who will champion each individual project. (s. 17)*

*Arbeidsgruppen foreslår at UiB etablerer en funksjon som har det strategiske ansvaret for utviklingen av det fysiske læringsmiljøet.*

Noen sentrale oppgaver for en slik funksjon kan være å fremskaffe systematisk kunnskap om hvor mye og på hvilke måter dagens læringsarealer brukes. Hvordan støtter dagens bruk av læringsarealene de ønskede læreprosessene? Videre er det behov for å undersøke lærere og studenters ønsker og reelle behov. En slik strategisk funksjon bør kunne ta initiativ til prosjekter som vil fremme ønsket undervisning og læring, samt bidra i planleggingen og gjennomføringen av nye læringsarealer. En viktig del av denne funksjonen vil være å utføre systematiske undersøkelser av sammenhenger mellom utforming av læringsmiljøer, hvilke læringsprosesser som støttes og hvilke læringsresultater som oppnås.

Vi mener denne funksjonen bør inneholde vitenskapelig kompetanse som er godt orientert i den internasjonale utviklingen av utforming av læringsmiljøer i høyere utdanning og kan bidra i den internasjonale forskningslitteraturen på området. University of Melbourne og Karolinska Institutet er to internasjonalt anerkjente institusjoner som har etablert en tilsvarende funksjon. I Melbourne er professor Peter Jamieson «strategic adviser on learning environments desing at the Provost office» og i Stockholm er forskeren Jonas Nordquist leder av Medical Case Centre og prosjektleder og rådgiver for utvikling av fysisk læringsmiljø.

## EKSEMPEL PÅ EN JOBBESKRIVELSE

Toni Kelly, Head of Learning Space Development ved University of Birmingham (Bidragsyter til The UK Higher Education Learning Space Toolkit)

In my current role I am responsible for identifying, managing and delivering projects relating to the refurbishment, upgrade or redevelopment of new and existing learning spaces.

Learning spaces include traditional spaces such as lecture theatres, classrooms and seminar rooms and new innovative “active learning classrooms” which are being developed more and more to meet the changing needs and styles of teaching delivery.

Also included are the spaces where the students study informally. We have a number of “learning suites”, spaces which enable students to work independently or in groups, with technology or without and with furniture - comfy or formal, and with access to snacks and water.

Finally, all our computer clusters are included in this category, this ensures that any developments in the spaces is undertaken strategically and in a coherent and coordinated manner.

I work closely with colleagues across the University including Timetabling, Estates, Academic staff and students.

<https://uk.linkedin.com/in/toni-kelly-62939518>  
(gjengitt med tillatelse fra Toni Kelly)

# PEDAGOGISKE PRINSIPPER FOR UTVIKLINGEN AV UIBS LÆRINGSMILJØ

Som ledd i arbeidet med rapporten *Framtidens lärandemiljöer* gjennomførte Sveriges universitets- og högskoleförbund en spørreundersøkelse hos sine medlemsinstitusjoner. Et av spørsmålene var: *Har lærestedet noen form for overordnede pedagogiske prinsipper som kan være et utgangspunkt for arbeidet med læringsmiljøet?*

Har UiB noen slike overordnede pedagogiske prinsipper for undervisningspraksisene ved institusjonen? Vi har sett nøyere på tre av UiBs styringsdokumenter: *Handlingsplan for styrking av læringsmiljøet 2016-2019, Kvalitet i utdanning. Handlingsplan 2017-2022* og *Masterplan for areal 2018-2040*.

*Handlingsplan for styrking av læringsmiljøet 2016-2019* handler om studentenes fysiske og psykososiale arbeidsmiljø og beskriver hovedsakelig studentarbeidsplasser og i mindre grad undervisningsarealer. Planen trekker blant annet fram betydningen av å ha tilstrekkelig antall gode studentarbeidsplasser med universell utforming og godt innklima, innføring av et bestillingssystem for kollokvierom og et system som kan gjøre undervisningsrom tilgjengelig for studenters egen bruk når det ikke foregår undervisning i rommene. Det er imidlertid vanskelig å se at handlingsplanen har noen klare pedagogiske prinsipper som kan fungere som utgangspunkt for læringsmiljøarbeidet.

*Kvalitet i utdanning. Handlingsplan 2017-2022* handler om en rekke ulike sider ved UiB som utdanningsinstitusjon. I handlingsplanen finner vi flere formuleringer som peker mot mulige pedagogiske prinsipper:

- I alle studieprogram bruke studentaktive og varierte undervisnings- og vurderingsformer som fremmer læring. (Innsatsområde A, delmål 1)
- Etablere emner tidlig i studieløpet der studentene får delta i forskning og i forskningsprosesser. (Innsatsområde A, delmål 3)
- Sørg for at alle studenter får lære om og får erfaring med å bruke

fagets vitenskapelige metoder. (Innsatsområde A, delmål 3)

- Sikre at undervisning og vurdering baseres på forskning om hva som fremmer læring. (Innsatsområde A, delmål 3)
- Sikre i alle studieprogram at studentene integreres faglig og sosialt i et kollegialt fagfellesskap – gjennom ulike målrettede tiltak, som studentaktive undervisningsformer, praksis, veiledning og mentorordninger. (Innsatsområde B, delmål 3)
- Prioritere undervisning og studievirksomhet i arealbruk og arealendringer. (Innsatsområde D, delmål 2)
- Prioritere rom som legger til rette for studentaktivt og fleksibelt læringsarbeid. (Innsatsområde D, delmål 2)

Oppsummerer vi disse punktene kan vi si at UiB særlig har to uttrykk som kan fungere som pedagogiske prinsipper: *studentaktive undervisningsformer og arbeidsformer som sørger for god integrering i kollegiale fagfellesskap*. Vi er imidlertid usikre på om disse formuleringene er konkrete nok til avgjørelser i byggeprosjekter. Vil det for eksempel være nyttig i et byggeprosjekt å spørre om løsning A eller B best legger til rette for *studentaktive læringsformer* og best gir *god integrering i det kollegiale fellesskapet*?

*Masterplan for areal 2018 - 2040* handler om hele UiBs bygningsmasse. Planen er både en tilstandsrapport og en visjon for de neste 20 årene. I masterplanen finner vi beskrevet de samme utviklingstrekk for nye læringsformer og læringsarealer som vi beskriver i denne rapporten. De pedagogiske prinsippene som ligger bak denne utviklingen er ikke klart formulert i masterplanen, noe som også ligger utenfor planens formål.

*Arbeidsgruppen foreslår at UiB formulerer pedagogiske prinsipper som kan være styrende for utviklingen av det fysiske læringsmiljøet.*

Karolinska Institutet i Stockholm har tre slike prinsipper som er retningsgivende for utviklingen av læringsmiljøet:

I konseptfasen av prosjektet *Framtidens lärandemiljö*, ble det gjennomført en grundig litteraturgjennomgang av internasjonal forskning om helsefagutdanninger. Trendene de fant ble oppsummert og samlet til tre prinsipper som til sammen skal støtte en studentaktiv og dialogbasert utdanning. Prinsippene er Karolinska Institutets forsøk på å oversette pedagogisk teori til et språk som arkitekter og ansvarlige for byggeprosjekter kan forstå og forholde seg til. Prinsippene fungerer som retningslinjer for alt arbeid med ombygging og nybygging av fysiske læringsmiljø:

## 1 Dialog

Tradisjonelt har utformingen av læringsareal vært tilpasset en lærersentrert undervisningssituasjon med vekt på kunnskapsoverføring. Forelesningssal, som navnet sier, er et eksempel på dette. Utviklingen av nye formelle og uformelle læringsareal skal fremme dialog og en problemorientert aktiv pedagogikk.

## 2 Synliggjøring av kunnskaper og tidligere erfaring

Alle studenter og andre kursdeltakere har kunnskaper og erfaringer som de tar med seg inn i lærings situasjoner. Å kunne synliggjøre resonnement, hvordan noe oppfattes eller antas å henge sammen, er en viktig del av læringen. Derfor har alle nye læringsareal fått nye skriveflater som gjør det mulig for deltakerne å visualisere tankene i vesentlig større grad enn tidligere.

## 3 Samarbeidslæring

Studenter og kursdeltakere lærer av hverandre. I økende grad foregår læring utenom planlagt undervisning ettersom en stor del av undervisningsressursene er digitalt tilgjengelige.

Kilde: *Främtidens lärandemiljöer*, KI:  
<https://ki.se/om-ki/framtidens-larandemiljoer>  
(vår oversettelse)



# SAMARBEID OM BYGGEPROSJEKT VED UIB

Planlegging og gjennomføring av formelle og uformelle læringsarealer er krevende og kostbare prosjekter. Arealene skal dekke dagens behov og samtidig være fleksible nok til å kunne tilpasse seg endringer i undervisnings- og læringsprosesser for fremtiden. Prosjektene er komplekse og krever sammen-satt kompetanse, tverrfaglig samarbeid og god involvering av enhetene som har ansvar for arealet. Det er viktig å identifisere og samle de rette interessentene tidlig i prosessen før de grunnleggende og overordnede beslutningene blir tatt.

Brukermedvirkning er sentralt for å få vellykkede løsninger. Siden brukerne ofte er lite kjent med hvordan komplekse byggeprosesser foregår, er det viktig å ha tydelige faser for prosjektene og klarhet i hvordan brukermedvirkningen skal foregå i de ulike fasene. Eiendomsavdelingen har laget et informasjonshefte om brukermedvirkning i byggesaker. Utover det som står i heftet, vil vi trekke frem noen viktige punkt.



## DE ULIKE FASENE I ET BYGGEPROSJEKT:

- A. Konseptfase
- B. Programfase
- C. Skisseprosjekt
- D. Forprosjekt
- E. Detaljprosjekt
- F. Byggefase
- G. Evalueringsfase

## VIKTIG I KONSEPTFASEN:

- Bruke nok tid til å utvikle et prosjektkonsept som støtter de læringspraksiser UiB tilstreber og bygger på UiB sine grunnleggende pedagogiske prinsipper (jmf. arbeidsgrup-pens anbefaling om å utforme slike).
- Inkludere pedagogisk kompetanse i alle læringsareal-prosjekt for å sikre optimal tilrettelegging for læring, slik det er vedtatt i *Kvalitet for utdanning, Handlingsplan 2017 - 2022* (innsatsområde D, delmål 2).
- Involvere beslutningstakere tidlig i prosessen for å komme frem til et felles konsept, og fastlegge rammebetingelser som kostnader, fremdrift og arealtilgjengelighet.

## EKSEMPEL PÅ GRUNDIG OG ANALYTISK KONSEPTPROSSESS:

Pilot U1 – Realfagbyttet, NTNU

## HVEM SKAL SITTE RUNDT BORDET?:

- Når UiB etablerer et prosjekt om læringsarealer er det mange interessenter, som må være representert slik at man kan oppnå en felles forståelse av hva man ønsker med prosjektet. Eksempler på interessenter er:
  - Studenter
  - Undervisere
  - Utdanningsledelse ved fakultetet/UiB sentralt
  - UPED-miljøet
  - Læringsstøtte (SA/UiB læringslab)
  - Universitetsbiblioteket
  - Eiendomsavdelingen
  - IT-avdelingen (AV-gruppen)
  - Romplanleggingsgruppe (SA)
  - Brukerstøtte (IT/EIA)
  - HMS-ansvarlige
  - Økonomiansvarlige



#### GOD KOMMUNIKASJON OG GOD LEDELSE:

- Et av suksesskriteriene i utviklingsprosesser er god kommunikasjon og et felles språk. I byggeprosjekt kan mange fagtermer virke fremmedgjørende. Forstår vi f.eks. det samme når vi snakker om “fleksible areal”? God kommunikasjon på tvers av fagmiljøer kan være tidkrevende og det er derfor viktig å gi samarbeidsprosessene nok tid.
- For å etablere gode samarbeidsprosesser må det være tydelig ansvarsfordeling og tydelige kommunikasjonslinjer mellom de involverte. De beste løsningene krever ofte en pågående dialog mellom partene. Komplekse byggeprosjekter av læringsarealer trenger derfor en god ledelse som kan håndtere utfordringene med mange ulike interesser.

#### TIDLIG OG KONTINUERLIG STUDENTMEDVIRKNING:

- Studentene er den største brukergruppen av UiBs læringsarealer og må inkluderes fra starten av konseptfasen i alle prosjekt. Studentutvalget ved det aktuelle fakultetet bør kontaktes for studentinvolvement og i tillegg bør fokusgrupper benyttes for å hente innspill fra en større bredde i studentmassen. Arbeidsgruppen vil bemerke at i heftet om brukermidvirkning fra Eiendomsavdelingen nevnes ikke studentene som en brukergruppe.

#### EVALUERING:

- For å kunne ta gode beslutninger i fremtidige utviklingsprosjekt, er det viktig å sette av tid og ressurser til å evaluere ferdigstilte prosjekter grundig.
- Som et minimum bør man undersøke hvordan læringsarealet blir tatt i bruk etter at prosjektet er ferdigstilt. Fungerer arealet etter prosjektets uttalte intensjon? Har det nye læringsarealet bidratt til de ønskede læringsprosesser og læringsresultater?
- I et ombyggingsprosjekt bør man gjennomføre en før- og etterundersøkelse av bruken av læringsarealet og sammenligne resultatene.
- Lillejord m.fl. (2017) har i rapporten fra Kunnskaps-senter for utdanning avdekket flere kunnskapshull i forskningen om campusutforming for undervisning, forskning og samarbeid og læring. Ved å inkludere evaluering i alle prosjekt, kan vi bidra til å tette dette kunnskapshullet.

#### VANLIGE FALLGRUVER I BYGGING AV LÆRINGSAREAL:

- Man tegner løsninger før konseptet foreligger
- Man tar ikke med alle involverte i konseptfasen
- Man bruker ikke nok tid i konsept- og skissefasen
- Man vurderer ikke ønsket konsept opp mot rammebetingelser som økonomi og fremdrift
- Man sikrer ikke kontinuitet av involverte fra konsept til ferdigstilling



# DAGENS BRUK AV LÆRINGSAREAL VED UIB

## FORMELLE OG UFORMELLE LÆRINGSAREAL

«Formelle læringsarealer» er en samlebetegnelse for ulike typer arealer som brukes til undervisning. Dette kan være auditorier, seminarrom, laboratorier, verksteder, behandlingsrom etc. Disse rommene bestilles vanligvis av lærer eller administrasjon til undervisning som inngår i fagplaner og det er gjerne en lærer som leder undervisningen.

«Uformelle læringsarealer» betegner steder der studenter arbeider alene eller sammen når det ikke er undervisning. Slike arealer inkluderer lesesaler, kollokvierom, ferdighetsentre, arbeidsplasser for studenter på bibliotekene, kantine og møbleringer i gangarealer og fellesoner som hyppig brukes til studier. Studieaktivitetene i disse arealene foregår vanligvis uten at en lærer leder aktivitetene.

På en moderne campus i dag, der studentsamarbeid er utbredt og veiledning og undervisning stadig oftere er nettbasert, er det ikke nødvendigvis et klart skille mellom formelle og uformelle læringsarealer. Flere av rapportene vi bygger arbeidet vårt på mener at dette skillet vil bli mer uklart og mindre vesentlig fremover. Vi opprettholder likevel skillet i denne rapporten for å tydeliggjøre ulike utviklingsmuligheter.

### *Hvor stort er UiB sitt totale læringsareal?*

I *Masterplan for areal 2018 - 2040* finner vi en oversikt over læringsarealer. Planen bruker litt andre betegnelser enn vi bruker i denne rapporten.

Studentarealer summerer seg til ca. 81.000 m<sup>2</sup>. Arealene kan deles inn i kategoriene undervisningsrom (46.000 m<sup>2</sup>), lesesaler/studentarbeidsplasser (29.000 m<sup>2</sup>), eksamenslokaler (2.400 m<sup>2</sup>) og studentsosiale arealer (3.300 m<sup>2</sup>). I tillegg stilles det arealer tilsvarende 5.800 m<sup>2</sup> til rådighet for ulike studentorganisasjoner. Vurderes areal i forhold til antall studenter utgjør undervisningsrom ca. 2,8 m<sup>2</sup> per student og studentarbeidsplasser 1,7 m<sup>2</sup> per student. (s. 16)



Auditorium 1, Realfagbygget  
Foto: Magnus Vabo



## FORMELLE LÆRINGSAREALER

### *Hvor mange rom av ulike typer har UiB?*

Med forbehold om noe unøyaktighet, viser tabellen under 744 undervisningsrom tilgjengelig ved UiB og Helse Bergen. Den største kategorien er seminarrom/grupperom, det vi ofte kaller klasserom, og vi skal se nærmere på ulike innredninger av denne kategorien rom på s.16 - 17.

### *I hvor stor grad brukes rommene?*

Vi vet overraskende lite om den faktiske bruken av de formelle læringsarealene ved UiB. Fra og med høsten 2017 skiftet UiB timeplanleggingssystem fra Syllabus til det nye Timeplanlegging (TP). Det er dessverre ikke lenger mulig å hente ut data fra Syllabus for de foregående årene. I TP vil UiB enkelt kunne hente ut rapporter med bestillingstall av UiBs undervisningsrom, og tallene fra høsten 2017 og våren 2018 indikerer at seminarrom i størrelsesordenen 20-50 plasser er mest etterspurt. TP-rapportene sier kun noe om bestilling av rom. Vi har ikke data om den reelle bruken av rommene, verken om de faktisk brukes når de er bestilt, hvor mange som er tilstede eller hva slags undervisning som foregår der.

Studentene ønsker at undervisningsrom skal kunne brukes fritt som uformelle læringsarealer når det ikke er undervisning i rommene. Arbeidsgruppen har erfart et dette er vanlig praksis ved mange andre nordiske institusjoner og mener UiB bør tilstrebe en slik ordening.

### *Har UiB de rette typer undervisningsrom?*

Vi har ikke grunnlag for å svare på dette spørsmålet utover å peke på trendene i måter undervisning og læring skjer på i høyere utdanning, se s. 12 - 15. Arbeidsgruppen er ikke kjent med at UiB innhenter systematisk informasjon om behovene og ønskene til underviserne og studentene for nye typer rom eller innredninger.

### *Egne undervisningsbygg?*

Eiendomsavdelingens driftsområder mener at undervisningsarealer integrert med arealer der ansatte har arbeidsplass fungerer best. De har erfart at i bygg med utelukkende undervisningsrom ommøblerer ofte studentene arealene slik at rømningsveier ikke fungerer slik de skal. Selv om vi har respekt for argumentet om gode rømningsveier, må vi anta at uønsket ommøblering skyldes at arealene ikke er tilrettelagt for den bruken studentene ønsker. UiB bør tilstrebe en

innredning i større samsvar med studentenes ønsker og behov heller enn å se ommøblering som problematisk. Vi vil peke på at egne undervisningsbygg og læringsentre med mange ulike typer læringsarealer for studenter er svært utbredt ved universiteter og høyskoler i de fleste land. Hvis et av UiB sine pedagogiske prinsipper skal være å integrere alle studenter i kollegiale fagfellesskap, kan det muligens være et argument for å ha læringsarealer nært underviserens arbeidsplasser.

### *Plasstimer*

I 2012 ble det innført en internfaktureringsordning ved UiB knyttet til rombooking og antall plasser i undervisningsrommet, såkalte plasstimer. Incentivet for denne ordningen er at brukerne ikke skal booke større rom enn nødvendig. Erfaringer fra systemeier av Syllabus og TP tilsier at denne ordningen ikke har hatt ønsket effekt. Arbeidsgruppen vil oppfordre UiB til å revurdere ordningen med plasstimer.

ROMKATEGORI	ANTALL
Auditorium (fast møblering og tilgjengelig AV-utstyr)	44
Seminarrom/grupperom (løs møblering og tilgjengelig AV-utstyr)	222
Undervisningslaboratorium	58
Behandlingsrom	181
PC-rom	20
Verksted, spesialrom, o.l.	219
TOTALT	744

## UFORMELLE LÆRINGSAREAL

*Hvor kan studentene være på campus? Er de der?*

UiB mangler en eksakt oversikt over hvor mange m<sup>2</sup> eller antall sitte-/arbeidsplasser som kan karakteriseres som uformelle læringsarealer. Vi har heller ikke systematiske oversikter over bruken av disse læringsarealene. Arbeidsgruppen har erfart at vi vet overraskende lite om hvor studentene er og hva de gjør utenfor den timeplanfestete undervisningen.

Arbeidsgruppen tok derfor initiativ til å få gjennomført en pilotundersøkelse i uke 44 i høstsemesteret 2017. Med god hjelp av studentorganisasjonene gjennomførte et mindre korps studenter en telling av antall studenter som var tilstede, samt grovkategoriserte hva de gjorde, i mange av de uformelle læringsarealene ved alle fakultet. Telling ble gjort tre ganger daglig i fem dager den samme uken. Vi presenterer noen utvalgte funn fra undersøkelsen som eksempler på data som UiB bør ha som grunnlag for beslutninger om læringsarealer. Dataene vi presenterer her bør ikke brukes som annet enn nettopp eksempler.

I vår undersøkelse tok vi utgangspunkt i arealene og observerte hva som skjedde der. Et supplerende alternativ er å ta utgangspunkt i studentene og kartlegge bevegelsesmønstre på campus inkludert hvor lenge de oppholder seg på ulike områder (f.eks. i løpet av en uke). Det vil gi andre verdifulle kunnskaper. Spørreundersøkelser, intervjuer og deltakende observasjon vil i tillegg være meget nyttig for å vite mer om studentenes bruk av campus.

Vi anbefaler at UiB bruker ressurser på å få adskillig bedre oversikt over hvilke steder som fungerer som uformelle læringsarealer og systematisk registrere bruken av dem. Det gjelder kvantifisering av hvor mange seter som finnes, i hvor stor grad de brukes i løpet av dagen, uken og semesteret, samt beskrivelser av hvilke ulike typer aktiviteter som skjer der. Det vil også være interessant å finne ut hvorfor studenter velger å bruke/ikke bruke campus som studieområde, og ikke minst forsøke å koble bruken til målbare læringsresultater.

Arbeidsgruppen mener at utvikling og oppgradering av de uformelle læringsarealene må ha som mål å gjøre campus til et attraktivt sted å oppholde seg for både individuelle og sosiale studieaktiviteter. De uformelle læringsarealene skal i tillegg legge godt til rette for vanlige sosiale aktiviteter i studietiden. Ensomhet og følelse av isolasjon er et utbredt fenomen blant studenter. I bred forstand skal campusutformingen motvirke dette. Vi trekker frem hvordan denne hovedtrenden gjør seg gjeldene på side 12 - 13.

Resultatene av pilotundersøkelsen viste at det er et stort antall steder som fungerer som uformelle læringsarealer. Det er adskillig flere plasser for individuelt arbeid enn for samarbeid. Kantinene brukes også i stor grad som studiearealer, og særlig til samarbeid. I uke 44 da undersøkelsen ble utført, varierte belegget (andelen av plasser som var i bruk) på alle typer rom svært mye over dagen. Størst belegg var det midt på dagen, men det var likevel svært sjeldent over 50%. Vi viser noen illustrasjoner av gjennomsnittlig belegg og antall studenter på neste side.



Ad Fontes, Det humanistiske fakultet  
Foto: Eivind Senneet

Hvordan fordelte studentene seg på tre ulike typer rom ved Det humanistiske fakultet og Det medisinske fakultet?

#### DET HUMANISTISKE FAKULTET

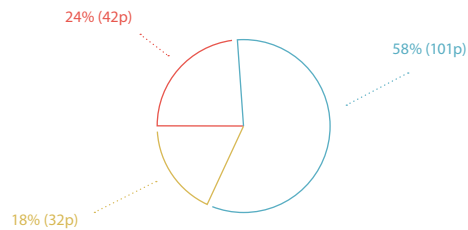

Oversikten viser gjennomsnitt antall studenter i tre typer rom for begge fakultet basert på 13-15 observasjoner på over 50 steder som dekker de fleste uformelle læringsarealer.

#### DET MEDISINSKE FAKULTET

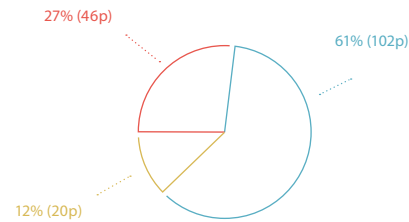

**KONKLUSJON:** Godt over halvparten av studentene var på steder for individuelt arbeid.

Individuelle arbeidsplasser  
Samarbeidsplasser  
Kantine

*Arbeidsgruppen anbefaler at UiB systematisk samler inn data om den reelle bruken av UiBs formelle og uformelle læringsareal i dag samt om brukernes ønsker og behov for fremtiden.*

Hvor mange av plassene for individuelt arbeid var i bruk morgen, lunsj og middag i Ulrike Pihls hus og i Bibliotek for samfunnsvitenskap og musikk?

#### BIBLIOTEK FOR SAMFUNNSVITENSKAP OG MUSIKK

200 plasser

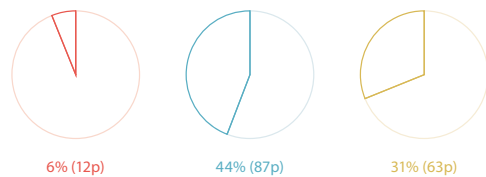

Oversikten viser gjennomsnittlig antall studenter og hvor stor andel av plassene som var i bruk basert på tre daglige observasjoner i fem dager ved alle rom for individuelt arbeid på begge steder.

#### ULRIKE PIHLS HUS

16 lesesaler, med tilsammen 316 plasser

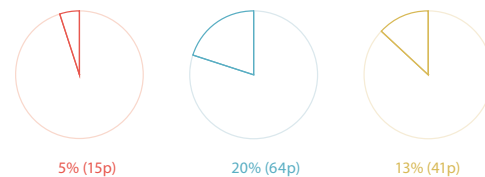

**Konklusjon:** De individuelle plassene ble mest brukt midt på dagen. Biblioteket hadde større belegg enn lesesalene på Ulrike Pihls hus. Svært mange plasser sto tomme begge steder.

Morgen (9.00-10.00)  
Lunsj (13.00-14.00)  
Middag (16.00-17.00)

Hvor mange brukte kantinen på studentsenteret morgen, lunsj og middag, hva gjorde de der og hvor stor andel av plassene var i bruk?

#### STUDENTSENTERET (KANTINEN)

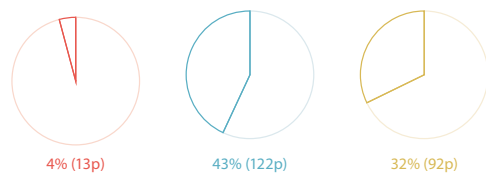

Oversikten viser gjennomsnittlig antall studenter og hvor stor andel av plassene som var i bruk basert på tre daglige observasjoner i fem dager.

Observasjonene viste at mer enn halvparten av studentene jobbet med fag og at de fleste som jobbet med fag gjorde det i par eller grupper.

**Konklusjon:** Kantinen på studentsenteret ble i stor grad brukt som læringsareal og hovedsakelig til samarbeid. Belegget var beskjedent bortsett fra ved lunsjtider.

Morgen (9.00-10.00)  
Lunsj (13.00-14.00)  
Middag (16.00-17.00)



# CAMPUS SOM ET GODT STED Å VÆRE

En tydelig internasjonal trend er å betrakte hele campus som læringsareal der de uformelle læringsarealene og møtestedene er like viktige som undervisningsarealene. Campus blir betraktet som et nettverk der egne studiearealer, lesesaler, biblioteker, ferdighetsentre, kantiner, fellesarealer i ganger og plasser blir læringsarealer for både individuell og felles studieaktivitet og innredet deretter. Institusjonene investerer i gode møbler, raskt internett, god tilgang til strømuttak, tavler, skjermer og bord som horisontale og vertikale arbeidsflater – og nær tilgang til mat og drikke. Innredningene henter ofte inspirasjon fra ulike steder der mennesker oppholder seg og arbeider, som åpne kontorlandskap, kaféer og flyplasser. Man forsøker på den måten å gjøre campus til et godt sted å være med mange varierte steder der studentene spontant kan møte medstudenter og ansatte.

Gode og varierte møte- og arbeidssteder skal både gi god læring og motvirke isolasjon og ensomhet. Arbeidsformene i studietiden skal i tillegg forberede studentene på de vanligste arbeidsformene de vil møte i arbeidslivet. De pågående investeringene i å gjøre campus attraktiv er også et mottrekk etter at mange universiteter har opplevd at studenter er mindre på campus enn tidligere.



Studentsenteret  
Foto: Thomas Vindal Christensen



SV fakultetet  
Foto: Eivind Senneset



### «STICKY CAMPUS»

Det billedlige uttrykket "sticky campus" oppsummerer intensjonene om campus som et godt sted å være:

Woods Bagot architects dubbed their design for UTS Building 5 the "Sticky Campus". "The idea was that if students could 'stick' to the campus then it would enrich their learning experience," says Jo Dane, the project's education consultant. "They'd be connecting with their peers, they'd be making friends with teachers, they gained this very strong connection to the campus which would in turn have a positive impact on their learning outcomes."

The idea of home helped generate the spatial ideas: cubby house, sandpit, backyard, sun deck, a sunroom, media room. "We literally took the metaphor of the different parts of the home and applied it on informal learning environment specifically to make students feel comfortable," says Dane. "We even created nooks where students could curl up and have a nap if they'd done an all-nighter and needed a recharge."

The Sidney Morning Herald (avis), 22.8.2013  
<http://www.smh.com.au/national/education/students-thrive-in-the-comfort-zone-20130822-2sdis.html>



Det matematisk-naturvitenskapelige fakultet  
Foto: Emil Breistein



Bibliotek for humaniora  
Foto: Ukjent



Bibliotek for humaniora  
Foto: Thomas Vindal Christensen



# ROM FOR STUDENTAKTIVE LÆRINGSFORMER

Ved UiB som ved andre institusjoner i høyere utdanning, er svært mange undervisningsrom innredet og utstyrt for at en lærer skal demonstrere kunnskap foran en gruppe studenter. Dette gjelder ikke bare for auditorier, men også i stor grad for klasserom og seminarrom. Undervisning som hovedsakelig består av at læreren viser fram kunnskap for studentene, er i utakt med hvordan forskning viser at læring best skjer. Læring er et resultat av hva *studentene* gjør heller enn hva *læreren* gjør. Derfor er det ønskelig å tilrettelegge for at studentene arbeider mer med faglige problemstillinger, både alene og sammen med medstudenter, under veiledning og kyndig tilbakemelding.

Det fysiske læringsmiljøet er ofte ikke tilrettelagt for slik undervisning. Vi trenger nye typer rom og innredninger. En av de tydeligste trendene internasjonalt, er bygging av undervisningsarealer for studentaktive læringsformer der dialog og samarbeidslæring står i fokus. Slike rom beskrives ofte som en “ny generasjon klasserom”. Disse nye undervisningsarealene skiller seg fra tradisjonelle klasserom ved at rommene iscenesetter studentenes samarbeidsaktiviteter med læreren som veileder, heller enn å iscenesette lærerens aktiviteter foran klassen med studentene som tilskuere. Arbeidsgruppen har sett en rekke slike nye typer rom og innredninger i litteraturen og på ekskursjoner til andre læresteder i Norden. UiB innredet et slikt klasserom i Realfagbygget i 2018.

For mange universitetslærere betyr en slik omlegging nye måter å være lærer på. Man går fra “foreleser” til en type “klasserom-orkestrering”. En slik omlegging byr på nye utfordringer. Den pedagogiske opplæringen av universitetslærere har lenge vektlagt hvordan man kan planlegge og gjennomføre ulike former for studentaktive læringsformer. Praktisk trening og veiledning i rom spesielt egnet til slik undervisning bør være en naturlig del av opplæringen.





Omvendt undervisning (flipped classroom), problembasert læring, prosjektorientert læring og team basert læring er noen eksempler på pedagogiske grep som iscenesetter studentene eget arbeid og der læreren veileder arbeidet.

NTNU har siden 2016 drevet prosjektet *Innovative læringsarealer*. Her er to eksempler: et ombygd auditorium og et ombygd klasserom.



R2 ved NTNU  
Foto: Kai T. Dragland / NTNU



Smia ved NTNU  
Foto: Kai T. Dragland / NTNU

St.meld. nr. 27 (2000- 2001) *Gjør din plikt – Krev din rett* (kvalitetsreformen) trakk frem viktigheten av studentaktive læringsformer. Snart 20 år senere har ikke studentaktive og dialogbaserte undervisnings- og læringsformer transformert høyere utdanning. En avgjørende hindring for at en slik pedagogisk utvikling skjer kan være arkitekturen og innredningen av undervisningsrommene. Denne erkjennelsen kommer bl.a. frem i Meld. St. nr. 16 (2016-2017) *Kultur for kvalitet i høyere utdanning*, der betydningen av det fysiske læringsmiljøet blir fremhevet for hvilke læringsformer og samhandlingsmønstre som utvikler seg, og der institusjonene blir oppfordret til å anse "bygg og campus som strategiske verktøy som bidrar til at institusjonene når sine mål." (s. 39).

# ULIKE PEDAGOGISKE OPPSETT AV KLASSEROM

## DAGENS SITUASJON

UiB har svært mange klasserom med flatt gulv og bevegelige møbler som potensielt egner seg til ulike læringsaktiviteter. Likevel synes den vanligste bruken å være «tradisjonelt klasserom» der lærer står foran med kontroll over tavle og projektor og studenter sitter på rad og rekke som tilskuere. Denne innredningen legger ikke spesielt godt til rette for studentaktive læringsformer.

### 1 TRADISJONELT KLASSEROM

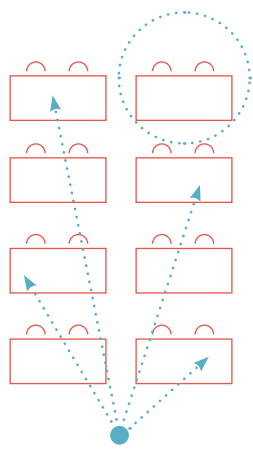

Godt egnet til presentasjon i plenum og at par jobber sammen. Lærer har sentral plassering.

Tre andre enkle innredninger av klasserom som kan bidra til større studentaktivitet:

### 2 HESTESKO

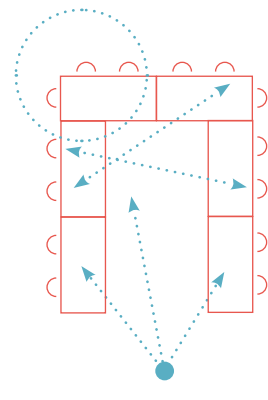

Godt egnet til presentasjoner, plenumsdiskusjoner og at par/trioer jobber sammen. Lærer har fortsatt sentral plassering.

### VEGGER SOM ARBEIDSFLATER

Ved *tradisjonelt klasserom* og *hestesko* kan rommet ofte klare seg med én vegg med tavle og projektor/lerret. De bør helst ikke dekke hverandre slik at de kan brukes samtidig.

Ved *storgruppe* og spesielt *smågrupper* vil rommet være tjent med å ha flere vegger med tavle og lerret/prosjektor som kan brukes samtidig av flere grupper.

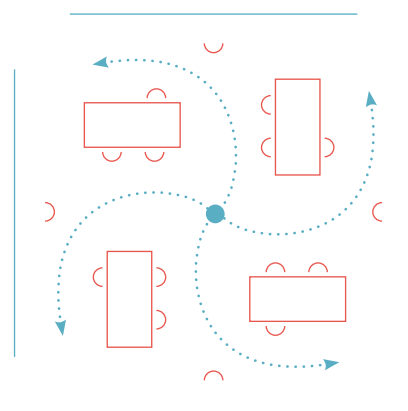

### 3 STORGRUPPE

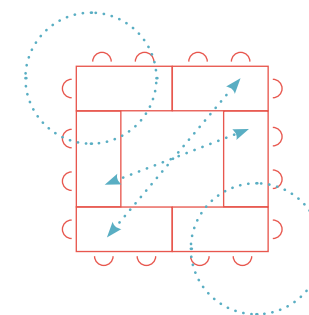

Godt egnet til plenumsdiskusjoner og at par/trioer jobber sammen. Lærer har mindre sentral plassering.

### 4 SMÅGRUPPER

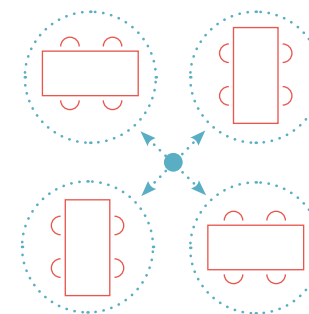

Godt egnet til samarbeid i grupper. Lærer kan overvåke aktiviteten og bistå grupper ved behov.

### AKUSTIKK

Når rom skal brukes til gruppearbeid trenger de en akustisk behandling som reduserer lydnivået.



# HVORDAN STIMULERE TIL STUDENTAKTIV BRUK AV ROM?

## ALTERNATIV 1 - FAST OPPSETT

Innrede rom med fast oppsett av type 1, 2, 3 og 4 - og innføre en ny kategori i timeplanleggingssystemet ved bestilling av undervisningsrom der "pedagogisk oppsett" må velges og rom tildeles også etter dette kriteriet.

PEDAGOGISK OPPSETT ▼	
1	TRADISJONELT KLASSEROM
2	HESTESKO
3	STORGRUPPE
4	SMÅGRUPPER

## ALTERNATIV 2 - BEVEGLIG INNREDNING

Innrede rom med lett flyttbare bord og stoler på hjul og la det være opp til lærere og studenter selv å lage oppsett som støtter de aktivitetene som finner sted.

### STOLER

Med hjul  
Mulighet for å stable

For eksempel:  
Kinnarps Foldex

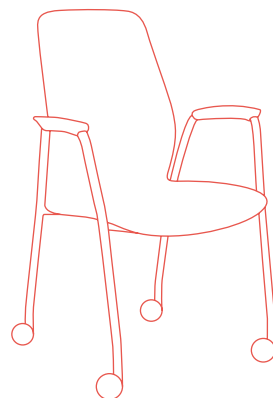

### BORD

Rullbare  
Mulighet for å stable

For eksempel:  
Kinnarps Foldex

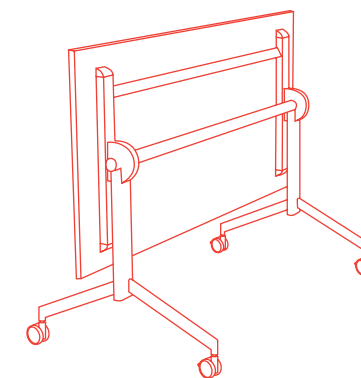
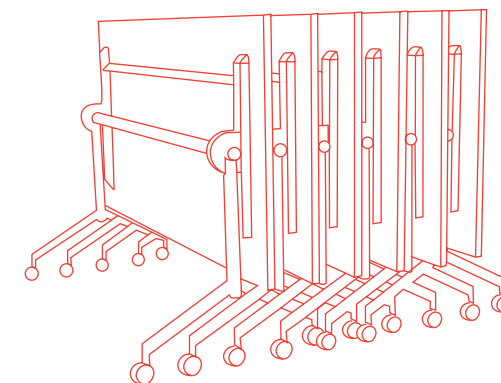

### EFFEKTIVITET

De ulike oppsettene av et klasserom kan gi variasjon i hvor mange studenter klasserommet er egnet til. Ofte kan et argument om å innrede for flest mulig studenter favorisere tradisjonelt oppsett. Et motargument kan være at effektmålet for aktiviteten må være læringen som fant sted heller enn hvor mange som var i rommet.

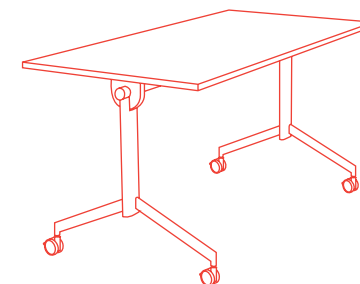

# OMGIVELSENES PÅVIRKNING OG EGENSKAPER

Ved utvikling og oppgradering av uformelle læringsarealer må målet være å gjøre campus til et attraktivt sted å oppholde seg for både individuelle og sosiale studieaktiviteter. Planleggingsfasen med utvikling av konseptet blir derfor viktig.

Det finnes forskningsresultater og målbare verdier som viser hvordan arkitekturen påvirker mennesker både visuelt/estetisk og sosialt. Omgivelsene utløser tanker og følelser hos oss og oppmuntrer til spesiell atferd og til bestemte sosiale relasjoner. Vi oppfører oss på en måte som er tilpasset stedets utseende og hva stedet symboliserer av for eksempel verdi, ansvar og betydning. Det sosiale liv tilpasses stedets utforming og innredning.

I planleggingsfasen må de oppgaver som skal understøttes av stedets utforming og innredning tydelig defineres og tilgjengelige forskningsresultater og retningslinjer benyttes. Dette arbeidet danner grunnlaget for å tilrettelegge utformingen og innredningen best mulig i henhold til bruken, brukerne, ønsket atferd og resultater.

Våre fysiske læringsarealer bestemmes av både romlige kvaliteter og møblering. Lys, lyd og luft i arealer er regulert gjennom retningslinjer for arbeidsplasser, hvileområder etc. Riktig akustikk og mye naturlig lys er avgjørende for opplevelsen av et rom som godt eller dårlig.



Fantoft omsorgssenter.  
Foto: Pål Hoff

Bruk av tre og farger. Vegg med trespilevegg som utsmykning og akustisk regulering.



## LYD

Den viktigste akustiske egenskapen ved et rom er etterklangstiden. Rom med harde overflater gir lang etterklangstid ved at lyden blir «kastet rundt i rommet». Dette medfører at det er vanskelig å oppfatte tale, og at støynivået blir sjenerende når mange snakker samtidig. Kort etterklangstid gjør rommet stille og «dødt» slik at stemmen ikke bærer. Med gode akustiske forhold menes lite bakgrunnsstøy (fra vifter etc.), passende etterklangstid med god fornemmelse av lydretning. Dette oppnås ved bruk av materialer som gir tilstrekkelig lydspredning og/eller lydabsorpsjon. De akustiske forhold er viktige ved planlegging av funksjonsendring av læringsareal, f.eks. ved ombygging av lærersentrerte undervisningsrom beregnet for at én enkelt stemme skal bære godt, til undervisningsrom for gruppebasert samarbeid der mange skal snakke samtidig.

## LYS

Det naturlige dagslyset er overlegent kunstig lys, men kan til en viss grad erstattes av kunstig lys. Et godt lysmiljø har vist seg å ha betydning for både helse, komfort og prestasjon. Forskning viser at rom med svak belysning får oss til å slappe mer av, mens rom med god belysning i form av mye dagslys gjør oss produktive og vi presterer bedre. Dette har betydning for planlegging av både formelle og uformelle læringsarealer.

## LUFT

Luft merkes på kroppen gjennom temperatur og lukter. Det viktigste med følelsen av god luft er at den kan skiftes ut (god ventilasjon, vinduer som kan åpnes), og at den har den riktige temperaturen. Både temperatur og lukter er imidlertid individuelt, også med hensyn til allergier.

## TAKHØYDE

Forskning viser at rom med stor takhøyde fremmer kreativiteten og får oss til å slappe av og tenke fritt. I rom med lavere takhøyde blir vi mer detaljfokuserede. Hvor høyt rommet egentlig er har mindre betydning enn hvor høyt det oppleves. Opplevelsen av takhøyden kan altså manipuleres med bevisst bruk av romlige virkemidler. Dette er også et viktig hensyn å ta i planleggingsfasen når bruken av rommet skal defineres og med tanke på hvilke oppgaver rommet skal understøtte.



Sørmarka kurs- og konferansesenter, undervisningsbygg.  
Fotograf: Olav Dahl

Mye dagslys gjør oss produktive og vi presterer bedre.



Telenor adm.bygg, Koktsad v. Bergen  
Fotograf: Telenor

God takhøyde, akustiske materialer, lys og luft.



## FARGER

Variasjon i fargebruk og materialitet ved ulike soner er viktig for å understreke ulik funksjon og bruk. Stille områder må gis et annet uttrykk enn gangsoner eller arbeidsplasser, både for at det skal være lettere å orientere seg, men også for å gi ulike stimuli og opplevelser av arealet. Forskning viser at den menneskelige hjernen aktiviseres når man oppholder seg i et rom med variert eller sterk og varm fargesetting. Kjølige farger har en avstressende effekt. Rom med høy kompleksitet i form av mange sterke farger og brokete mønstre, kan gi stress som følge av overstimulering av det visuelle nervesystemet. Det er altså viktig å finne balansen mellom over- og understimulering, og at fargesettingen tilpasses bruken av området.

For å bidra til god orientering kan både farger og lys understreke noe, løfte frem det som er vesentlig eller «reduere» det som er mindre viktig.



Grünerløkka arbeidskontor, mottak for arbeidssøkende.  
Foto: Eli-Kirstin Eide

Nonneseterkvartalet, Bergen. Kantine.  
Foto: Pål Hoff

Romlige virkemidler

Farger som orientering.





Nordahl Grieg videregående skole.  
Foto: Eli-Kirstin Eide

Bevisst bruk av møbeltyper og farger.

## MØBLER

Ved valg av innredning, er det viktig at møblene understøtter rommets funksjon og signaliserer ønsket bruk og atferd. Enkelte soner kan invitere til aktiv samhandling, noen kan invitere til uformell bruk, mens andre soner kan kommunisere stillhet og konsentrasjon. Dette kan man oppnå ved å velge møbler med ulike farger og ulikt formspråk og uttrykk: Aktive farger til aktiv bruk, lekent og uformelt formspråk til uformelle grupper og en roligere palett og enkelt formspråk til stillhet og konsentrasjon.

## MATERIALITET

I innredningssammenheng har materialer 3 viktige egenskaper: akustiske, estetiske og praktiske. De akustiske egenskapene gjør seg gjeldende ved at tak- og veggflater bør ha materialer som samlet gir riktig etterklangstid (lydspredning/lydabsorpsjon). Her vil riktig bruk av tre (spiler og paneler) eller innredningskomponenter med tekstiler bidra til gode lydforhold.

Når det gjelder de estetiske egenskapene er tre å foretrekke fremfor harde, glatte materialer. Tre gir varme og liv og assosiasjoner til naturen. Tre i kombinasjon med farger og tekstiler vil gi et miljø for trivsel og læring.

I arealer med stor slitasje, bør det velges materialer som er slitesterke og enkle å rengjøre, som f.eks. tre, stein, flis og mur.



DNB nytt hovedkontor, Oslo.  
Fotograf: Jiri Havran

Bevisst bruk av materialer med hensyn til akustikk, estetikk og vedlikehold.



# ANBEFALTE PILOTPROSJEKTER

Arbeidsgruppen foreslår at UiB gjennomfører to pilotprosjekter:

- 1) Videreutvikling av Realfagbygget
- 2) De gamle skolebygningene

Begge prosjektene gjelder ombygging og ny innredning av eksisterende bygninger med formelle og uformelle læringsarealer. I Realfagbygget er fornyingen godt i gang og her kan prosjektene knyttes sammen med en helhetlig strategi. Flere av de gamle skolebygningene UiB eier trenger rehabilitering. Her kan UiB arbeide tydeligere med pedagogiske prinsipper allerede i konseptfasen. I begge pilotprosjektene foreslår vi undersøkelser og analyser av bruken av arealene før og etter ombygging/ominnredning.

## PILOTPROSJEKT 1: REALFAGBYGGET



Bibliotek for matematisk-naturvitenskapelige fag  
Foto: Ivar Nordmo



Realfagbygget  
Foto: Ivar Nordmo



Realfagbygget  
Foto: Thomas Vindal Christensen

Realfagbygget fra 1977 fikk nytt bibliotek/ læringscenter våren 2018 og nytt spesialbygd klasserom for aktiv læring høsten 2018. Vi foreslår et pilotprosjekt som både undersøker bruken av begge disse arealene og videreutvikler de store gangarealene mellom dem. Hvordan kan de brede gangene og plassene mellom hovedinngangen og kantinen bli gode steder der studenter møtes og samarbeider om faglige oppgaver?

Arbeidsgruppen foreslår at pilotprosjektet kartlegger studentenes læringsaktiviteter i biblioteket og det nye klasserommet, samt at det blir utført en før/etter kartlegging av aktivitetene i gangarealene i forbindelse med en ominnredning.



# PILOTPROSJEKT 2: DE GAMLE SKOLEBYGNINGENE



Ulrike Pihls hus, Det samfunnsvitenskapelige fakultet  
Foto: Thomas Vindal Christensen



Sydneshaugen, Det humanistiske fakultet  
Foto: Eivind Senneset



Dragefjellet, Det juridiske fakultet  
Foto: Ivar Nordmo



Sydneshaugen, Det humanistiske fakultet  
Foto: Ivar Nordmo

UiB bruker flere tidligere skolebygninger, og disse har utfordringer i forhold til dagens bruk som læringsarealer på universitetsnivå. (Sydneshaugen, Dragefjellet, Ulrike Pihl, Nygård). Bygningene har en romstruktur med klasserom og korridorer, og gjerne en tidligere gymsal som i dag brukes til auditorium. Arbeidsgruppen foreslår at en eller flere av de gamle skolene blir pilotprosjekter der UiB arbeider grundig med konseptfasen. Hvordan kan disse bygningene bidra til en "sticky campus" med gode steder for individuelt arbeid, samarbeid i grupper og undervisningsrom spesielt for studentaktiv læring? Kartlegging og analyse av studentenes bruk av bygningene før og etter ombygging må være en del av pilotprosjektet.



# GJENNOMFØRTE STUDENT- PILOTPROSJEKTER

Masterstudenter fra fagområdet møbel- og romdesign/interiørarkitektur ved Fakultet for kunst, musikk og design fikk våren 2018 en prosjektoppgave der de skulle kartlegge og utvikle to læringsarealer ved UiB: 1 -Atriet i Bygg for biologiske basalfag på Det medisinske fakultet og 2 -Kafé, inngangsparti og hovedrommet på Bibliotek for humaniora.

Studentene leverte spennende og interessante resultater som ble presentert for lærere, ledere og brukere ved muntlig og visuell prosjektpresentasjon og som utstilling i de aktuelle lokalene våren 2018.

PROSJEKTET FOR BIBLIOTEK FOR HUMANIORA BLE  
UTARBEIDET AV:

*Murad Khan*  
*Emilie Rydland*  
*Vilde Johannesen*  
*Kamilla Stokkevåg*  
*Astrid Emmerhoff Lothe*  
*Lena Mari Skjoldal Kolås*

PROSJEKTET FOR BYGG FOR BIOLOGISKE BASALFAG BLE  
UTARBEIDET AV:

*Tora Schei Rørvik*  
*Madeleine Mikkelsen*  
*Elisabeth Frafjord Solberg*  
*Thea-Adine Sandbeck*

Alle illustrasjonsbilder er utarbeidet av studentene.

## BYGG FOR BIOLOGISKE BASALFAG



Atriet i Bygg for biologiske basalfag var fra arkitektens side tenkt som et slags torg: et aktivt myldrområde der studenter og ansatte kunne møtes og samhandle. Det er i dag stor gangtrafikk gjennom atriet, men svært få stopper opp og bruker rommet til annet enn gjennomgang.

Hva skal til for at atriet kan få den funksjonen det var tiltenkt og bli et godt uformelt og aktivt læringsareal?

Studentenes analyser og løsninger tok særlig tak i forbedring av den vanskelige akustikken og tilføring av nye gode sitteplasser, fleksible arbeidssteder og mykere/varmere materialitet og belysning.





# BIBLIOTEK FOR HUMANIORA



På Bibliotek for humaniora møtte studentene flere utfordringer:

- 1) Kaféen i inngangspartiet er populær men akustikken dårlig og støynivået er meget høyt og forstyrrende for biblioteket.
- 2) Hovedrommet og skranken i biblioteket møter ikke dagens behov og ønsker.

Studentenes analyser og løsninger tok særlig tak i akustikkforbedringer i kaféen og ny bruk av hovedrommet gjennom vesentlige ominnredninger som tilrettelegger for mer fleksible og varierte arbeidsformer, og med nye idéer rundt skranke/resepsjon.





Det juridiske fakultet  
Foto: Eiving Senneset



# ARBEIDSGRUPPENS ANBEFALINGER

- 1 UiB bør etablere en sentralt plassert funksjon som har det strategiske ansvaret for utvikling av det fysiske læringsmiljøet.
- 2 UiB bør formulere pedagogiske prinsipper som kan være styrende for utviklingen av det fysiske læringsmiljøet.
- 3 UiB bør bruke mer tid på konseptfasen i alle prosjekter som gjelder læringsarealer slik at arealene støtter de læringsaktivitetene UiB ønsker for sine studenter.
- 4 UiB bør systematisk samle inn data om den reelle bruken av UiBs formelle og uformelle læringsareal i dag og undersøke brukernes ønsker og behov for fremtiden.
- 5 UiB bør utrede hvordan eksisterende undervisningsrom bedre kan legge til rette for studentaktive læringsformer. I dag har for mange undervisningsrom “klasserom-oppsett” med innredning og AV-utstyr som legger opp til lærerstyrte presentasjoner.
- 6 Ved nybygging bør UiB prioritere rom spesielt tilrettelagt for studentaktive læringsformer.
- 7 UiB bør oppgradere de mange uformelle læringsarealene slik at studentene ønsker å bruke campus til studier når de ikke har undervisning. Det må finnes godt utformede plasser til både samarbeid og individuelle studier.





# REFERANSER

Anter, Karin Fridell (red.) (2006). *Forskare og praktiker om färg, ljus, rum*. Stockholm: Forskningsrådet Formas.

*Brukermedvirkning i byggesaker ved UiB. Eiendomsavdelingen*, Universitetet i Bergen. Tilgjengelig på nett fra [UiB](#).

Eide, Eli-Kirstin (2016). *Sanselig arkitektur – om arkitektur, omgivelser, sanser, opplevelser, tilgjengelighet*. Bergen: Kunst- og designhøgskolen i Bergen.

*Framtidens lærandemiljøer, Rapport från SUHF's arbetsgrupp* (2016). Stockholm: Sveriges universitets- og högskoleförbund (SUHF). Tilgjengelig på nett fra [SUHF](#) [29.08.18]

*Framtidens lærandemiljøer vid Stockholms universitet, Slutrapport från arbetsgruppen* (2015). Stockholm: Stockholms universitet. Tilgjengelig på nett fra [SUHF](#) [29.08.18]

Fyri, Alak; Hauge, Åshild L. og Nordh, Helena (red.) (2012). *Norsk miljøpsykologi – mennesker og omgivelser*. Oslo: SINTEF akademiske forlag.

Gehl, Jan & Svarre, Birgitte (2013). *How To Study Public Life*. Washington D.C.: Island Press.

*Kvalitet i utdanning. Handlingsplan 2017-2022*. Bergen: Universitetet i Bergen. Tilgjengelig på nett fra [UiB](#) [29.08.18]

Laing, Andrew and Sörö, Teresa (2016). *Future Learning Environments*. Stockholm: Karolinska Institutet. Tilgjengelig på nett fra [Karolinska Institutet](#) [29.08.18]

Lillejord, Sølvi; Børte, Kristin; Nesje, Kristin og Ruud, Erik (2017). *Campusutforming for undervisning, forskning, samarbeid og læring - en systematisk kunnskapsoversikt*. Oslo: Kunnskaps-senter for utdanning. Tilgjengelig på nett fra [Forskningsrådet](#) [29.08.18]

*Masterplan for areal 2018-2040*. Bergen: Universitetet i Bergen. Tilgjengelig på nett fra [Regjeringen](#).

Meld. St. nr. 16 (2016-2017) *Kultur for kvalitet i høyere utdanning*. Oslo: Kunnskapsdepartementet. Tilgjengelig på nett fra [Regjeringen](#) [29.08.18]

Nordquist, Jonas; Sundberg, Kristina Sundberg & Laing, Andrew (2016). "Aligning physical learning spaces with the curriculum: AMEE Guide No. 107" in *Medical Teacher*, vol. 38 (8), 755–768. Tilgjengelig på nett fra [DOI](#) [29.08.18]

*PILOT U1, innovative læringsarealer og uformelle møtesteder, pilotprosjekt realfagbygget* (2015). Trondheim: NTNU/Eggen arkitekter/Corneil collaborative. Tilgjengelig på nett fra [NTNU](#) [29.08.18]

St.meld. nr. 27 (2000- 2001) *Gjør din plikt – Krev din rett*. Oslo: Kirke, utdannings- og forskningsdepartementet. Tilgjengelig på nett fra [Regjeringen](#) [29.08.18]

*Styrking av læringsmiljøet. Handlingsplan 2016-2019*. Bergen: Universitetet i Bergen. Tilgjengelig på nett fra [UiB](#) [29.08.18]

*The UK Higher Education Learning Space Toolkit: a SCHOMS, AUDE and UCISA collaboration* (2016). Oxford: Universities and Colleges Information Systems Association (UCISA). Tilgjengelig på nett fra [UCISA](#) [29.08.18]



**Sak 38/18**

**Besøk ved Det samfunnsvitenskapelige fakultet**

Notat fra Studieadministrativ avdeling

*Drøftingssak*

**Notat****Til: Læringsmiljøutvalget****Fra: Studieadministrativ avdeling****Møte: 13. september 2018****Sak: Besøk ved Det samfunnsvitenskapelige fakultet**

---

**Bakgrunn**

Læringsmiljøutvalget har siden 2009 foretatt såkalte "tilsynsrunder" til alle fakultetene for å kunne danne seg et overblikk over hvordan det helhetlige læringsmiljøet blir ivaretatt på fakultetsnivå. Disse besøkene er blitt innledet med en times diskusjon med representanter fra fakultetet, både ansatte og studenter.

På møtet 7. juni 2010 vedtok LMU å fortsette besøksrunden til fakultetene. Utvalget anser møtene med fakultetene som nyttige og verdifulle for utvalget. Samtidig er møtene med på å synliggjøre LMUs arbeid ovenfor fakultetene. I forbindelse med en ny runde er det også aktuelt å se på oppfølgingen av eventuelle problemstillinger som ble diskutert på forrige besøk.

Hovedhensikten med besøket er at utvalget skal kunne drøfte læringsmiljø og problemer/utfordringer knyttet til dette direkte med representanter for studenter og ansatte ved de enkelte fakultet.

Det legges opp til en omvisning og en uformell diskusjon med utgangspunkt i følgende:

- Undervisningslokaler
- Lesesaler og leseplasser
- Møteplasser for studentene
- Det psykososiale læringsmiljøet
- Studentutvalgenes rolle i læringsmiljøarbeidet
- Retningslinjer for håndtering av læringsmiljøspørsmål

**Tema for drøfting**

Hovedhensikten med besøket er at utvalget skal bli bedre kjent med det lokale læringsmiljøet og drøfte problemer/utfordringer knyttet til dette direkte med representanter for studenter og ansatte ved de enkelte fakultetene.

*På bakgrunn av dette legges saken fram til drøfting.*

04.09.18/PEH



## Utdrag fra referatet fra LMUs forrige møte med SV-fakultetet, 29.11.16

Sak 51/16 Møte med representanter fra Det samfunnsvitenskapelige fakultet

Under denne saken deltok fra fakultetet visedekan Knut Hidle, studiesjef Ingrid Christensen og seniorkonsulent Hege Aarethun. Fra Studentutvalget deltok leder Vilde Attramadal, nestleder Nikolai Klæboe og representant fra Infomedia Marius Hagevik.

Saken ble innledet med en kort omvisning i det nyetablerte DIGSSCORE (The Digital Social Science Core Facility). Under den etterfølgende samtalen kom det innspill fra studentene fakultetsledelsen og EIA, slik:

Fra studentene:

- Det er ikke synlige endringer når det gjelder antall stikkontakter.
- Det har kommet miljørom på U. Pihls hus. Det er OK.
- Man ønsker seg en egen studentkafe.
- Studentene er usikre på om tiltak for bedre luftkvalitet på U. Pihls hus er fulgt opp.
- U. Pihls hus er generelt dårlig.
- Det er få tilbud om utplassering/praksis i fakultetets studieprogrammer.

Fra fakultetsledelsen:

- Fakultetet er også opptatt av forholdene på U. Pihls hus.
- Praksis/utplassering er noe man har jobbet med lenge.
- Mentorordningen får stor oppmerksomhet.
- Man legger stor vekt på å hindre frafall.
- Det er usikkert hva som er årsaken til den store nedgangen i studentklager på læringsmiljøet. Man ønsker at det skal være mulig å klage anonymt.
- Det er møter med studentutvalget hver annen uke.
- Det holdes Studentforum ca. to ganger i semesteret.
- Problemet med støy fra St. Paul skole og fra ballspill i Fosswinckels gate er fortsatt reelt.

Fra EIA:

- Det vil være mulig å etablere studentpub i L. Meltzers hus, men på grunn av de eksisterende rømningsveiene vil det bli begrensninger på antallet personer som kan være inne samtidig. Grensen vil antakelig bli satt på 80 – 100 personer.
- For U. Pihls hus er det ikke midler til utbedring nå. Planen er å komme i gang i 2018. Dersom det kommer ekstramidler, kan arbeidet starte noe tidligere.
- Når det gjelder stikkontakter, venter avdelingen på tilbakemelding fra fakultetet. Flere kontakter kan komme opp på kort tid.